

Preise · Ausstattungen · Technische Daten
Stand: April 2013



Das Auto.

DER NEUE GOLF VARIANT



Modelle

	Motor	Leistung kW/PS	Getriebe	CO ₂ -Emission in g/km	NoVA ¹⁾ in %	Listenpreise ²⁾ brutto in €
Trendline	1,2 TSI	63/85	5-Gang	115	4	20.190,-
	1,2 TSI	77/105	6-Gang	117	4	22.290,-
	1,6 TDI	77/105	5-Gang	102	4	24.280,-
	1,6 TDI 4MOTION	77/105	6-Gang	124*	5*	26.650,-
Comfortline	1,2 TSI	63/85	5-Gang	115	4	21.280,-
	1,2 TSI	77/105	6-Gang	117	4	23.400,-
	1,2 TSI	77/105	7-Gang-DSG ³⁾	115	4	25.330,-
	1,4 TSI	90/122	6-Gang	124	5	24.670,-
	1,4 TSI	90/122	7-Gang-DSG ³⁾	118	4	26.000,-
	1,6 TDI	77/105	5-Gang	102	4	25.390,-
	1,6 TDI	77/105	7-Gang-DSG ³⁾	104	4	27.320,-
	1,6 TDI 4MOTION	77/105	6-Gang	124*	5*	27.770,-
	2,0 TDI	110/150	6-Gang	108	4	27.740,-
	2,0 TDI	110/150	6-Gang-DSG ³⁾	119	5	29.950,-
	2,0 TDI 4MOTION	110/150	6-Gang	124*	5*	30.140,-

*) Prognosewerte; endgültige Verbrauchswerte standen bei Druck noch nicht fest.
Stand: April 2013 – Änderungen vorbehalten. Hinweise zu den Bemerkungen 1) – 3) finden Sie auf Seite 22.

	Motor	Leistung kW/PS	Getriebe	CO ₂ -Emission in g/km	NoVA ¹⁾ in %	Listenpreise ²⁾ brutto in €
Highline	1,4 TSI	90/122	6-Gang	124	5	26.040,-
	1,4 TSI	90/122	7-Gang-DSG ³⁾	118	4	27.360,-
	1,6 TDI	77/105	5-Gang	102	4	26.750,-
	1,6 TDI	77/105	7-Gang-DSG ³⁾	104	4	28.680,-
	1,6 TDI 4MOTION	77/105	6-Gang	124*	5*	29.140,-
	2,0 TDI	110/150	6-Gang	108	4	29.100,-
	2,0 TDI	110/150	6-Gang-DSG ³⁾	119	5	31.330,-
	2,0 TDI 4MOTION	110/150	6-Gang	124*	5*	31.510,-
Sky	1,4 TSI	90/122	6-Gang	124	5	27.880,-
	1,4 TSI	90/122	7-Gang-DSG ³⁾	118	4	29.180,-
	1,6 TDI	77/105	5-Gang	102	4	28.570,-
	1,6 TDI	77/105	7-Gang-DSG ³⁾	104	4	30.500,-
	1,6 TDI 4MOTION	77/105	6-Gang	124*	5*	30.980,-
	2,0 TDI	110/150	6-Gang	108	4	30.910,-
	2,0 TDI	110/150	6-Gang-DSG ³⁾	119	5	33.160,-
	2,0 TDI 4MOTION	110/150	6-Gang	124*	5*	33.350,-

*) Prognosewerte; endgültige Verbrauchswerte standen bei Druck noch nicht fest.
Stand: April 2013 – Änderungen vorbehalten. Hinweise zu den Bemerkungen 1) – 3) finden Sie auf Seite 22.

Serienausstattung

Trendline

- Ablagefächer in den Türen (vorn mit Halterung für 1,5 l-Flaschen)
- Airbag für Fahrer und Beifahrer, mit Beifahrerairbag-Deaktivierung, inkl. Knieairbag auf der Fahrerseite
- Außenspiegel elektrisch einstell- und separat beheizbar, Fahrerseite asphärisch
- Außenspiegelgehäuse und Türgriffe in Wagenfarbe
- Becherhalter (2 Stück) vorn
- Blinkleuchten seitlich in die Außenspiegel integriert
- Chromzierringe an den Instrumenten im Kombi-Instrument und an den Ausströmern
- Dachreling in schwarz
- Dekoreinlagen „Dark Silver seidenmatt“ für Mittelkonsole, Instrumententafel und Türverkleidungen
- Doppelton-Signalhorn
- Dreipunkt-Automatiksicherheitsgurte hinten (3 Stück)
- Dreipunkt-Automatiksicherheitsgurte vorn mit Höheneinstellung und Gurtstraffer
- Elektronische Differenzialsperre XDS
- Elektronische Parkbremse inkl. Auto-Hold-Funktion
- Elektronisches Stabilisierungsprogramm (ESP) mit Gegenlenkunterstützung inkl. ABS mit Bremsassistent, ASR, EDS, MSR und Spannungstabilisierung
- Fahrersitz mit Höheneinstellung
- Fehlbetankungsschutz (nur für Diesel)
- Fensterheber elektrisch an allen Türen
- Frontscheibe in Wärmeschutzglas
- Gepäckraumabdeckung mit Komfortöffnung
- Gepäckraumboden angehoben, mit Staufach links und rechts
- Halogen-Hauptscheinwerfer und Blinkleuchten unter gemeinsamer Klarglasabdeckung
- Halterung für Warndreieck
- Handschuhfach mit Kühlmöglichkeit, beleuchtet und abschließbar
- Heckscheibenwischer mit Intervallschaltung
- Innenleuchte vorn mit Abschaltverzögerung und Kontaktschaltern an allen Türen
- Instrumentenbeleuchtung weiß, regelbar; weißes Nachtdesign für Schalter
- ISOFIX-Halteösen (Vorrichtung zur Befestigung von 2 Kindersitzen auf der Rücksitzbank)
- Karosserie verzinkt
- Klimaanlage
- Kennzeichenbeleuchtung in LED-Technik
- Kombi-Instrument mit elektronischem Tachometer, Kilometer- und Tageskilometerzähler, Drehzahlmesser
- Kontrollleuchten und Service-Intervallanzeige
- Kopfairbagsystem für Front- und Fondpassagiere inkl. Seitenairbags vorn
- Kopfstützen (3 Stück) hinten, absenkbar
- Kühlergrill schwarz lackiert mit Chromleiste auf unterer Lamelle
- Lenkrad (3 Speichen)
- Lenksäule mit Höhen- und Längseinstellung
- Leseleuchten (2 Stück) vorn
- Lufteinlassgitter schwarz
- Make-up-Spiegel in den Sonnenblenden
- Müdigkeitserkennung
- Multifunktionsanzeige
- Multikollisionsbremse
- Nichtraucherführung; Ablagefach und Steckdose anstelle Aschenbecher und Zigarettanzünder vorn
- Radio Composition „Touch“ 2 x 20 Watt, 4 Lautsprecher vorn, MP3-Wiedergabefunktion mit Titel- und Albumcover-Anzeige, Multimediabuchse AUX-IN, SD-Kartenschacht, zweifarbiges TFT-Display (Bildschirmdiagonale 12,7 cm), Touchscreen-Bedienung
- Reifenkontrollanzeige
- Rücksitzbank ungeteilt, Lehne asymmetrisch geteilt umklappbar, mit Fernentriegelung
- Rückstrahler in allen Türen
- Scheibenbremsen vorn und hinten, vorn innenbelüftet
- Scheibenwischer vorn mit Intervallschaltung
- Scheinwerfergehäuse schwarz
- Servolenkung elektromechanisch, geschwindigkeitsabhängig geregelt
- Sicherheitsoptimierte Kopfstützen vorn
- Sitzbezüge in Stoff, Dessin „Pepper“
- Stahlräder 6 J x 15 (4 Stück mit Radvollblenden und Reifen 195/65 R 15)
- Start-Stopp-System mit Bremsenergie-Rückgewinnung
- Staub- und Pollenfilter
- Stoßfänger in Wagenfarbe
- Tagfahrlicht
- Taschenhaken im Gepäckraum
- Tire Mobility Set (12-Volt-Kompressor und Reifendichtmittel)
- Verzurrösen (4 Stück) im Gepäckraum
- Wagenheber
- Wärmeschutzverglasung grün, seitlich und hinten
- Warndreieck
- Warnton für nicht ausgeschaltetes Licht
- Warnton und -leuchte für nicht angelegte Gurte vorn
- Wegfahrsperre elektronisch
- Zentralverriegelung mit Funkfernbedienung, 2 Funkklappschlüssel (ohne Safe-Sicherung)

Stand: April 2013 – Änderungen vorbehalten.

Comfortline (zusätzlich/abweichend zu Trendline)

- Ablagefach mit Klappe am Dachhimmel
- Ablagefächer an den Rückseiten der Vordersitze
- Beifahrersitz mit Höheneinstellung
- Chromeinfassung am Lichtdrehschalter, Chrom-Applikationen am Spiegeleinstellschalter
- Dekoreinlagen „Dark Silver brushed“ für Mittelkonsole, Instrumententafel und Türverkleidungen
- Geschwindigkeitsregelanlage
- Komfortsitze vorn
- Leichtmetallräder „Lyon“ 6,5 J x 15 (4 Stück mit Reifen 195/65 R 15 und Radsicherungen mit erweitertem Diebstahlschutz)
- Leichtmetallräder „Dover“ 6,5 J x 16 (4 Stück mit Reifen 205/55 R 16 und Radsicherungen mit erweitertem Diebstahlschutz); nur bei 110 kW/150 PS TDI Serie
- Lendenwirbelstützen vorn
- Leseleuchten vorn und hinten (je 2 Stück)
- Make-up-Spiegel beleuchtet in den Sonnenblenden
- Mittelarmlehne vorn mit Ablagebox und 2 Luftausströmern hinten
- Multifunktionsanzeige „Plus“
- Rücksitzlehne asymmetrisch geteilt umklappbar, mit Durchlademöglichkeit und Mittelarmlehne, 2 Becherhalter; inkl. Fernentriegelung
- Schubladen unter den Vordersitzen
- Sitzbezüge in Stoff, Dessin „Zoom“
- Steckdose 12-V im Gepäckraum

Highline (zusätzlich/abweichend zu Trendline)

- Ablagefach mit Klappe am Dachhimmel
- Ablagefächer an den Rückseiten der Vordersitze
- Ambientebeleuchtung
- Beifahrersitz mit Höheneinstellung
- Chromeinfassung am Lichtdrehschalter, Chrom-Applikationen an Spiegeleinstell- und Fensterheberschaltern
- Chromzierleisten an den Seitenfenstern
- Dekoreinlagen „Piano Black Mesh“ für Türverkleidungen und Leiste am Handschuhfach
- Dekoreinlagen „Piano Black“ für Instrumententafel
- Geschwindigkeitsregelanlage
- Klimaanlage „Climatronic“, 2-Zonen-Temperaturregelung, links und rechts getrennt regelbar
- Kühlergrill schwarz mit Chromleisten auf den Lamellen
- LED-Leseleuchten (2 Stück) vorn mit Chromeinfassung und 2 hinten
- LED-Leuchten (2 Stück) im Fußraum vorn
- Leichtmetallräder „Dover“ 6,5 J x 16 (4 Stück mit Reifen 205/55 R 16 und Radsicherungen mit erweitertem Diebstahlschutz)
- Lendenwirbelstützen vorn
- Make-up-Spiegel beleuchtet in den Sonnenblenden
- Mittelarmlehne vorn mit Ablagebox und 2 Luftausströmern hinten
- Multifunktionsanzeige „Plus“
- Multifunktions-Lederlenkrad (3 Speichen)
- Nebelscheinwerfer und Abbiegelicht

- Proaktives Insassenschutzsystem
- Radio Composition „Colour“ 4 x 20 Watt, 8 Lautsprecher, Doppel-Tuner mit Phasen-Diversity für bestmöglichen Radioempfang, MP3-Wiedergabefunktion mit Titel- und Albumcover-Anzeige, Multimediabuchse AUX-IN, SD-Kartenschacht, mehrfarbiges TFT-Display (Bildschirmdiagonale 12,7 cm), Touchscreen-Bedienung, CD-Laufwerk
- Rückleuchten partiell dunkelrot
- Rücksitzlehne asymmetrisch geteilt umklappbar, mit Durchlademöglichkeit und Mittelarmlehne, 2 Becherhalter; inkl. Fernentriegelung
- Schalthebelknauf in Leder
- Schubladen unter den Vordersitzen
- Sitzbezüge in Stoff „Global“, Sitzmittelbahnen in Alcantara
- Sportsitze vorn
- Steckdose 12-V im Gepäckraum
- Stoßfänger in Wagenfarbe mit Chromeinfassung des Lufteinlassgitters
- Textilfußmatten vorn und hinten

Serienausstattung

Sky

(zusätzlich/abweichend zu Trendline)

- Ablagetaschen an den Rückseiten der Vordersitze
- Ambientebeleuchtung
- Beifahrersitz mit Höheneinstellung
- Chromeinfassung am Lichtdreheschalter, Chrom-Applikationen an Spiegeleinstell- und Fensterheberschaltern
- Chromzierleisten an den Seitenfenstern
- Dekoreinlagen „Piano Black Mesh“ für Türverkleidungen und Leiste am Handschuhfach
- Dekoreinlagen „Piano Black“ für Instrumententafel
- Fahrlichtschaltung automatisch, mit manueller „Coming-home“-Funktion und „Leaving-home“-Funktion
- Geschwindigkeitsregelanlage
- Innenspiegel automatisch abblendend
- Klimaanlage „Climatronic“, 2-Zonen-Temperaturregelung, links und rechts getrennt regelbar
- Kühlergrill schwarz mit Chromleisten auf den Lamellen
- LED-Leseleuchten (2 Stück) vorn mit Chromeinfassung und 2 hinten
- LED-Leuchten (2 Stück) im Fußraum vorn
- Leichtmetallräder „Dover“ 6,5 J x 16 (4 Stück mit Reifen 205/55 R 16 und Radsicherungen mit erweitertem Diebstahlschutz)
- Lendenwirbelstützen vorn
- Make-up-Spiegel beleuchtet in den Sonnenblenden
- Mittelarmlehne vorn mit Ablagebox und 2 Luftausströmern hinten
- Multifunktions-Lederlenkrad (3 Speichen)
- Multifunktionsanzeige „Plus“
- Nebelscheinwerfer und Abbiegelicht
- Panorama-Ausstell-/Schiebedach elektrisch
- Proaktives Insassenschutzsystem
- Radio Composition „Colour“ 4 x 20 Watt, 8 Lautsprecher, Doppel-Tuner mit Phasen-Diversity für bestmöglichen Radioempfang, MP3-Wiedergabefunktion mit Titel- und Albumcover-Anzeige, Multimediabuchse AUX-IN, SD-Kartenschacht, mehrfarbiges TFT-Display (Bildschirmdiagonale 12,7 cm), Touchscreen-Bedienung, CD-Laufwerk
- Regensensor
- Rückleuchten partiell dunkelrot
- Rücksitzlehne asymmetrisch geteilt umklappbar, mit Durchlademöglichkeit und Mittelarmlehne, 2 Becherhalter; inkl. Fernentriegelung
- Schalthebelknauf in Leder
- Scheinwerfer-Reinigungsanlage
- Schubladen unter den Vordersitzen
- Sitzbezüge in Stoff „Global“, Sitzmittelbahnen in Alcantara
- Sportsitze vorn
- Steckdose 12-V im Gepäckraum
- Stoßfänger in Wagenfarbe mit Chromeinfassung des Lufteinlassgitters
- Textilfußmatten vorn und hinten
- Warnleuchte für Waschwasserstand
- Xenon-Scheinwerfer mit LED-Tagfahrlicht und Kurvenfahrlicht

Stand: April 2013 – Änderungen vorbehalten.

Ausstattungs Pakete

Komfortpaket

- **Klimaanlage „Climatronic“**
Klimaanlage mit 2-Zonen-Temperaturregelung, links und rechts getrennt regelbar
- **ParkPilot**
Akustische und optische Warnsignale bei Hindernissen im Front- und Heckbereich, Außenspiegel mit Beifahrerspiegelabsenkung
- **Winterpaket**
Scheibenwaschdüsen vorn automatisch beheizt, Scheinwerfer-Reinigungsanlage, Vordersitze beheizbar, Warnleuchte für Waschwasserstand

ab EUR 980,93¹⁾
für Trendline und Comfortline

ab EUR 725,09¹⁾
für Highline und Sky

Mediapaket

- **Diebstahlwarnanlage „Plus“**
inkl. Safe-Sicherung, Innenraumüberwachung, Back-up-Horn und Abschleppschutz
 - **Mittelarmlehne vorn**
mit Ablagebox und 2 Luftausströmern hinten
 - **Multimediabuchse MEDIA-IN2) für iPod/iPhone**
mit iPod/iPhone-Adapterkabel
in Verbindung mit Mobiltelefonvorbereitung „Comfort“ zusätzlich mit USB-Ladeanschluss
 - **Radio Composition „Media“**
4 x 20 Watt, 8 Lautsprecher, Doppel-Tuner mit Phasen-Diversity für bestmöglichen Radioempfang, MP3-Wiedergabefunktion mit Titel- und Albumcover-Anzeige, SD-Kartenschacht, mehrfarbiges TFT-Display (Bildschirmdiagonale 14,7 cm), Touchscreen-Bedienung inkl. Annäherungssensorik, CD-Laufwerk, Bluetooth-Schnittstelle für Mobiltelefon (hands free profile 1.5)
- Gegen Aufpreis kann anstelle des Radio Composition „Media“ auch das Navigationssystem Discover „Media“ oder „Pro“ bestellt werden.**

ab EUR 706,37¹⁾
für Trendline

ab EUR 557,86¹⁾
für Comfortline

ab EUR 454,27¹⁾
für Highline und Sky

Cargopakete

- **Anhängevorrichtung klappbar**
- **Beifahrersitz mit Höheneinstellung**
- **Beifahrersitzlehne komplett umlegbar**
bei Highline/Sky ohne Beifahrersitzlehne komplett umlegbar
- **Netztrennwand**
- **Rückfahrkamera „Rear Assist“**
nur in Verbindung mit Radio Composition „Media“, Mediapaket oder Navigationssystemen

ab EUR 1.195,58¹⁾
für Trendline

ab EUR 1.105,73¹⁾
für Comfortline

ab EUR 948,48¹⁾
für Highline und Sky

Stand: April 2013 – Änderungen vorbehalten.

¹⁾ Unverbindliche, nicht kartellierte Richtpreise inkl. NoVA und 20% MwSt. auf Basis der Motorisierung 1.6 TDI 105 PS (5-Gang). Bitte beachten Sie, dass sich bei anderen Motorisierungen auch der NoVA-Satz und Bruttopreis für das Ausstattungspaket ändern kann.

²⁾ Bitte prüfen Sie unbedingt ob die externe Audioquelle mit der Multimediabuchse MEDIA-IN kompatibel ist.

Sonderausstattungen

	Trendline	Comfortline	Highline	Sky	Preis in € ohne NoVA und ohne MwSt.*	Preis in € inkl. NoVA und 20% MwSt.**
Ablagenpaket Gepäcknetz (auch als Tasche nutzbar), Gepäckraum-Wendematte, Staufächer in der Reserveradmulde nicht in Verbindung mit Reserverädern und Soundsystem „DYNAUDIO Excite“	○	○	○	○	86,-	107,33
Adaptive Fahrwerksregelung DCC inkl. Fahrprofilwahl permanente Anpassung der Dämpfung an Fahrbahn und Fahrsituation sowie Anpassung der Lenkunterstützung durch individuelle SPORT-, COMFORT- und NORMAL-Einstellung; Karosserie ca. 10 mm tiefer gelegt nicht in Verbindung mit 15-Zoll-Leichtmetallrädern, Sportfahrwerk, Schlechtwegefahrwerk, 63 kW/85 PS TSI und 77 kW/105 PS TSI	–	○	○	○	825,-	1.029,60
Anhängevorrichtung klappbar	○	○	○	○	660,-	823,68
Automatische Distanzregelung ACC und Umfeldbeobachtungssystem „Front Assist“ mit City-Notbremsfunktion inkl. Geschwindigkeitsbegrenzer; nur in Verbindung mit Multifunktionslenkrädern bestellbar; bei Trendline nur in Verbindung mit Multifunktionsanzeige „Plus“; nicht für 63 kW/85 PS TSI	–	○	○	○	445,-	555,36
Beifahrersitz mit Höheneinstellung	○	●	●	●	95,-	118,56
Beifahrersitzlehne komplett umlegbar bei Trendline nur mit Beifahrersitz mit Höheneinstellung; nicht in Verbindung mit ergoActive Sitz und Sportsitze vorne	○	○	–	–	168,-	209,66
Dachreling silber eloxiert	–	○	○	○	103,-	128,54
Entfall der Schriftzüge für die Modell- und Motorbezeichnung auf der Gepäckraumklappe	○	○	○	○	0,-	0,-

Stand: April 2013 – Änderungen vorbehalten.

^{*)} Unverbindliche, nicht kartellierte Richtpreise. Zur Errechnung der Bruttopreise sind der jeweils modellabhängige NoVA-Satz sowie 20% MwSt. hinzuzurechnen. Gemäß § 6 Abs. 6 NoVAG erhöht sich die NoVA um 20%, wenn diese nicht der MwSt. unterliegt.

^{**)} Unverbindliche, nicht kartellierte Richtpreise inkl. NoVA und 20% MwSt. auf Basis der Motorisierung 1.6 TDI 105 PS (5-Gang).

Bitte beachten Sie, dass sich bei anderen Motorisierungen auch der NoVA-Satz und Bruttopreis für die Mehrausstattungen ändern kann. Gewisse Mehrausstattungen sind für diese Motorisierung nicht erhältlich.

● = serienmäßige Ausstattung ○ = Sonderausstattung gegen Mehrpreis – = für dieses Modell nicht bestellbar

	Trendline	Comfortline	Highline	Sky	Preis in € ohne NoVA und ohne MwSt.*	Preis in € inkl. NoVA und 20% MwSt.**
Entfall der serienmäßigen Klimaanlage inkl. Entfall der Kühlmöglichkeit des	○	○	○	○	0,-	0,-
ergoActive Sitz mit 14-Wege-Einstellung auf Fahrerseite Fahrsitz mit Einstellung für Längsposition, Sitzhöhe, Sitz- und Lehnenneigung; Oberschenkelauflage längs schiebbar, Lendenwirbelstütze vorn, auf Fahrerseite elektrisch einstellbar mit Massagefunktion, Schublade unter dem Beifahrersitz, Sportsitze vorn, Sitzbezüge in Stoff, Dessin „New York“, Sitzwangen-Innenseiten in Leder „Vienna“, Vordersitze beheizbar; ausgezeichnet mit dem Gütesiegel „Aktion Gesunder Rücken“; nicht in Verbindung mit Lederausstattung „Vienna“ in Verbindung mit Komfortpaket bei Comfortline in Verbindung mit Komfortpaket bei Highline und Sky	– –	○ –	– ○	– ○	506,- 281,-	631,49 350,69
Fahrprofilauswahl ECO- und SPORT-Modus; nicht in Verbindung mit 63 kW/85 PS TSI, 77 kW/105 PS TSI	–	○	○	○	96,-	119,81
Fernlichtregulierung „Light Assist“ nur in Verbindung mit Licht- und Sicht-Paket	–	○	○	–	118,-	147,26
Frontscheibe drahtlos beheizbar und infrarot-reflektierend nur in Verbindung mit Radio Composition „Media“, Mediapaket oder Navigationssystemen und Mobiltelefonvorbereitung „Comfort“ oder „Premium“ nicht in Verbindung mit Entfall der serienmäßigen Klimaanlage; nur für TDI-Motoren	–	○	○	○	261,-	325,73

Stand: April 2013 – Änderungen vorbehalten.

^{*)} Unverbindliche, nicht kartellierte Richtpreise. Zur Errechnung der Bruttopreise sind der jeweils modellabhängige NoVA-Satz sowie 20% MwSt. hinzuzurechnen.

Gemäß § 6 Abs. 6 NoVAG erhöht sich die NoVA um 20%, wenn diese nicht der MwSt. unterliegt.

^{**)} Unverbindliche, nicht kartellierte Richtpreise inkl. NoVA und 20% MwSt. auf Basis der Motorisierung 1.6 TDI 105 PS (5-Gang).

Bitte beachten Sie, dass sich bei anderen Motorisierungen auch der NoVA-Satz und Bruttopreis für die Mehrausstattungen ändern kann. Gewisse Mehrausstattungen sind für diese Motorisierung nicht erhältlich.

● = serienmäßige Ausstattung ○ = Sonderausstattung gegen Mehrpreis – = für dieses Modell nicht bestellbar

Sonderausstattungen

	Trendline	Comfortline	Highline	Sky	Preis in € ohne NoVA und ohne MwSt.*	Preis in € inkl. NoVA und 20% MwSt.**
Geschwindigkeitsregelanlage inkl. Geschwindigkeitsbegrenzer	○	●	●	●	324,-	404,35
Klimaanlage „Climatronic“ Klimaanlage mit 2-Zonen-Temperaturregelung, links und rechts getrennt regelbar	○	○	●	●	292,-	364,42
Lackierung Metallic/Perleffekt	○	○	○	○	408,-	509,18
Lackierung Pure White	○	○	○	○	104,-	129,79
Lederausstattung „Vienna“ mit Sportsitzen vorn Sitzmittelbahnen und -wangeninnenseiten in Leder „Vienna“, Vordersitze beheizbar; nicht in Verbindung mit ergoActive Sitz in Verbindung mit Komfortpaket	–	–	○	○	1.863,-	2.325,02
Lederlenkrad (3 Speichen) inkl. Schalthebelknauf in Leder	○	○	–	–	1.759,-	2.195,23
Leichtmetallräder „Lyon“ 6,5 J x 15 4 Stück mit Reifen 195/65 R 15 und Radsicherungen mit erweitertem Diebstahlschutz	○	–	–	–	138,-	172,22
Leichtmetallräder „Perth“ 6,5 J x 16 4 Stück mit Reifen 205/55 R 16 und Radsicherungen mit erweitertem Diebstahlschutz, Oberfläche glanzgedreht	–	○	–	–	411,-	512,93
Leichtmetallräder „Toronto“ 6,5 J x 16 4 Stück mit Reifen 205/55 R 16 und Radsicherungen mit erweitertem Diebstahlschutz, Oberfläche glanzgedreht	○	–	–	–	822,-	1.025,86
	–	○	–	–	411,-	512,93

Stand: April 2013 – Änderungen vorbehalten.

^{*)} Unverbindliche, nicht kartellierte Richtpreise. Zur Errechnung der Bruttopreise sind der jeweils modellabhängige NoVA-Satz sowie 20% MwSt. hinzuzurechnen.

Gemäß § 6 Abs. 6 NoVAG erhöht sich die NoVA um 20%, wenn diese nicht der MwSt. unterliegt.

^{**)} Unverbindliche, nicht kartellierte Richtpreise inkl. NoVA und 20% MwSt. auf Basis der Motorisierung 1.6 TDI 105 PS (5-Gang).

Bitte beachten Sie, dass sich bei anderen Motorisierungen auch der NoVA-Satz und Bruttopreis für die Mehrausstattungen ändern kann. Gewisse Mehrausstattungen sind für diese Motorisierung nicht erhältlich.

● = serienmäßige Ausstattung ○ = Sonderausstattung gegen Mehrpreis – = für dieses Modell nicht bestellbar

	Trendline	Comfortline	Highline	Sky	Preis in € ohne NoVA und ohne MwSt.*	Preis in € inkl. NoVA und 20% MwSt.**
Leichtmetallräder „Dijon“ 7 J x 17 4 Stück mit Reifen 225/45 R 17 und Radsicherungen mit erweitertem Diebstahlschutz; nur in Verbindung mit Adaptiver Fahrwerksregelung DCC oder Sportfahrwerk	–	○	–	–	387,–	482,98
	–	–	○	○	204,–	254,59
Leichtmetallräder „Geneva“ 7 J x 17 4 Stück mit Reifen 225/45 R 17 und Radsicherungen mit erweitertem Diebstahlschutz, in Sterling-Silber lackiert; nur in Verbindung mit Adaptiver Fahrwerksregelung DCC oder Sportfahrwerk	–	–	○	○	389,–	485,47
Leichtmetallräder „Madrid“ 7 J x 17 4 Stück mit Reifen 225/45 R 17 und Radsicherungen mit erweitertem Diebstahlschutz, in Anthrazit, Oberfläche glanzgedreht; nur in Verbindung mit Adaptiver Fahrwerksregelung DCC oder Sportfahrwerk	–	○	–	–	573,–	715,10
	–	–	○	○	389,–	485,47
Leichtmetallräder „Durban“ 7,5 J x 18 4 Stück mit Reifen 225/40 R 18, in Sterling-Silber lackiert; nur in Verbindung mit Adaptiver Fahrwerksregelung DCC oder Sportfahrwerk	–	–	○	○	693,–	864,86
Licht-und Sicht-Paket Fahrlichtschaltung automatisch mit Leaving home“-Funktion und manueller „Coming home“-Funktion, Innenspiegel automatisch abblendend, Regensensor	○	○	○	●	169,–	210,91
Mittelarmlehne vorn mit Ablagebox und 2 Luftausströmern hinten	○	●	●	●	167,–	208,42

Stand: April 2013 – Änderungen vorbehalten.

*) Unverbindliche, nicht kartellierte Richtpreise. Zur Errechnung der Bruttopreise sind der jeweils modellabhängige NoVA-Satz sowie 20% MwSt. hinzuzurechnen.

Gemäß § 6 Abs. 6 NoVAG erhöht sich die NoVA um 20%, wenn diese nicht der MwSt. unterliegt.

**) Unverbindliche, nicht kartellierte Richtpreise inkl. NoVA und 20% MwSt. auf Basis der Motorisierung 1.6 TDI 105 PS (5-Gang).

Bitte beachten Sie, dass sich bei anderen Motorisierungen auch der NoVA-Satz und Bruttopreis für die Mehrausstattungen ändern kann. Gewisse Mehrausstattungen sind für diese Motorisierung nicht erhältlich.

● = serienmäßige Ausstattung ○ = Sonderausstattung gegen Mehrpreis – = für dieses Modell nicht bestellbar

Sonderausstattungen

	Trendline	Comfortline	Highline	Sky	Preis in € ohne NoVA und ohne MwSt.*	Preis in € inkl. NoVA und 20% MwSt.**
<p>Mobiltelefonvorbereitung „Comfort“ Bedienung und Anzeige über Multifunktionsanzeige und TFT-Display des Radio- bzw. Navigationssystem sowie über Multifunktions-Lederlenkrad, Freisprecheinrichtung für Mobiltelefone mit Bluetooth-Schnittstelle (hands free profile 1.5), drahtlose Kommunikationsschnittstelle BLUETOOTH AUDIO (ausschließlich kompatibel mit advanced audio distribution profile ASDP), Sprachbedienung, Außenantennenanbindung über Ladehalterung in der Mittelkonsole nur in Verbindung mit Radio Composition „Media“, Mediapaket oder Navigationssystemen; bei Trendline nur in Verbindung mit Mittelarmlehne vorn</p>	○	○	○	○	281,-	350,69
<p>Mobiltelefonvorbereitung „Premium“ Bedienung und Anzeige über Multifunktionsanzeige und TFT-Display des Navigationssystem „Discover Pro“ sowie über Multifunktions-Lederlenkrad, Freisprecheinrichtung für Mobiltelefone mit Bluetooth-Schnittstelle (hands free profile 1.5), drahtlose Kommunikations-schnittstelle BLUETOOTH AUDIO (ausschließlich kompatibel mit advanced audio distribution profile ASDP), Sprachbedienung, fahrzeugeigenes GSM-/UMTS-Sende-/Empfangsteil mit SIM-Kartenschacht, zusätzliche Bluetooth-Schnittstelle remote SIM Access Profile (rSAP)¹⁾, WLAN-Hotspot, SMS-Funktionen (Lesen über TFT-Display, Schreiben über die Sprachbedienung, Vorlesen) nur in Verbindung mit Navigationssystem Discover „Pro“</p>	–	–	○	○	373,-	465,50
<p>Multifunktions-Lederlenkrad (3 Speichen) mit Bedienmöglichkeit für Multifunktionsanzeige, Radio und Telefon²⁾, Schalthebelknauf in Leder; bei Trendline nur in Verbindung mit Multifunktionsanzeige „Plus“</p>	○	○	●	●	340,-	424,32

Stand: April 2013 – Änderungen vorbehalten.

¹⁾ Unverbindliche, nicht kartellierte Richtpreise. Zur Errechnung der Bruttopreise sind der jeweils modellabhängige NoVA-Satz sowie 20% MwSt. hinzuzurechnen.

Gemäß § 6 Abs. 6 NoVAG erhöht sich die NoVA um 20%, wenn diese nicht der MwSt. unterliegt.

²⁾ Unverbindliche, nicht kartellierte Richtpreise inkl. NoVA und 20% MwSt. auf Basis der Motorisierung 1.6 TDI 105 PS (5-Gang).

Bitte beachten Sie, dass sich bei anderen Motorisierungen auch der NoVA-Satz und Bruttopreis für die Mehrausstattungen ändern kann. Gewisse Mehrausstattungen sind für diese Motorisierung nicht erhältlich.

¹⁾ Bitte prüfen Sie unbedingt, ob das jeweilige Mobiltelefon über eine Bluetooth-Schnittstelle mit remote SIM Access Profile (rSAP) verfügt und für die Mobiltelefon-Schnittstelle „Premium“ geeignet ist.

²⁾ Telefonfunktion nur in Verbindung mit Radio Composition „Media“, Mediapaket oder Navigationssystemen.

● = serienmäßige Ausstattung ○ = Sonderausstattung gegen Mehrpreis – = für dieses Modell nicht bestellbar

	Trendline	Comfortline	Highline	Sky	Preis in € ohne NoVA und ohne MwSt.*	Preis in € inkl. NoVA und 20% MwSt.**
Multifunktions-Lederlenkrad (3 Speichen) für Doppelkupplungsgetriebe DSG mit Bedienmöglichkeit für Schaltung, Multifunktionsanzeige, Radio und Telefon ¹⁾ , Schalthebelknauf in Leder;	–	○	–	–	430,–	536,64
	–	–	○	○	94,–	117,31
Multifunktionsanzeige „Plus“ mit erweiterten Anzeigemöglichkeiten u.a.: digitaler Geschwindigkeitsanzeige, digitaler Öltemperaturanzeige und Einstellungen für Sprache, Winterreifen, Licht und Sicht sowie Standheizung und -lüftung	○	●	●	●	39,–	48,67
Multifunktionsanzeige „Premium“ mit mehrfarbigem Display	–	–	○	○	121,–	151,01
Navigationssystem Discover „Media“ 4 x 20 Watt, 8 Lautsprecher, 3 Jahre kostenloser Download der Navigations-Software Updates, Bluetooth-Schnittstelle für Mobiltelefon (hands free profile 1.5), CD-Laufwerk, Doppel-Tuner mit Phasen-Diversity für bestmöglichen Radioempfang, Fahrzeug-Menü, Karte in 2,5D-Darstellung (Vogelperspektive), mehrfarbiges TFT-Display (Bildschirmdiagonale 14,7 cm), Touchscreen-Bedienung inkl. Annäherungssensorik, MP3-Wiedergabefunktion mit Titel- und Albumcover-Anzeige, Multimediabuchse AUX-IN, Navigationsdaten für Europa auf SD-Karte, 2 SD-Kartenschächte, Telefonkontakt-Adressdaten zur Verwendung für Navigations-Zieleingabe, Verkehrszeichenanzeige, USB-Schnittstelle, Zielführung dynamisch über separaten RDS TMC-Tuner; nur in Verbindung mit Radio Composition „Media“ oder Mediapaket Hinweis: in Verbindung mit Mediapaket wird die USB-Schnittstelle und die Multimediabuchse AUX-IN durch die MEDIA-IN für iPod/iPhone ersetzt	○	○	○	○	592,–	738,82

Stand: April 2013 – Änderungen vorbehalten.

¹⁾ Unverbindliche, nicht kartellierte Richtpreise. Zur Errechnung der Bruttopreise sind der jeweils modellabhängige NoVA-Satz sowie 20% MwSt. hinzuzurechnen.

Gemäß § 6 Abs. 6 NoVAG erhöht sich die NoVA um 20%, wenn diese nicht der MwSt. unterliegt.

²⁾ Unverbindliche, nicht kartellierte Richtpreise inkl. NoVA und 20% MwSt. auf Basis der Motorisierung 1.6 TDI 105 PS (5-Gang).

Bitte beachten Sie, dass sich bei anderen Motorisierungen auch der NoVA-Satz und Bruttopreis für die Mehrausstattungen ändern kann. Gewisse Mehrausstattungen sind für diese Motorisierung nicht erhältlich.

³⁾ Telefonfunktion nur in Verbindung mit Radio Composition „Media“, Mediapaket oder Navigationssystemen.

● = serienmäßige Ausstattung ○ = Sonderausstattung gegen Mehrpreis – = für dieses Modell nicht bestellbar

Sonderausstattungen

	Trendline	Comfortline	Highline	Sky	Preis in € ohne NoVA und ohne MwSt.*	Preis in € inkl. NoVA und 20% MwSt.**
Navigationssystem Discover „Pro“ 4 x 20 Watt, 8 Lautsprecher, 3 Jahre kostenloser Download der Navigations-Software Updates, Bluetooth-Schnittstelle für Mobiltelefon (hands free profile 1.5), DVD-Laufwerk zur Wiedergabe von Audio-CDs (auch im MP3- und WMA-Format) und Audio-/Video-DVDs (Bild nur bei stehendem Fahrzeug); Doppel-Tuner mit Phasen-Diversity für bestmöglichen Radioempfang, Fahrzeug-Menü, integrierte 64-GB-SSD-Festplatte zum Speichern der Navigationsdaten und von Multimedia-Dateien (10 GB frei nutzbar), Karte in topografischer 3D-Darstellung (Vogelperspektive) mit Gebäudedarstellung, mehrfarbiges TFT-Display (Bildschirmdiagonale 20,3 cm), Touchscreen-Bedienung inkl. Annäherungssensorik, MP3-Wiedergabefunktion mit Titel- und Albumcover-Anzeige, Multimediabuchse AUX-IN, Navigationsdaten für Europa auf internem Speicher, 2 SD-Kartenschächte, Sprachbedienung, Telefonkontakt-Adressdaten zur Verwendung für Navigations-Zieleingabe, Verkehrszeichenanzeige, USB-Schnittstelle, Zielführung dynamisch über separaten RDS TMC-Tuner in Verbindung mit Mediapaket Hinweis: in Verbindung mit Mediapaket wird die USB-Schnittstelle und die Multimediabuchse AUX-IN durch die MEDIA-IN für iPod/iPhone ersetzt	–	–	○	○	1.676,–	2.091,65
	–	–	○	○	1.520,–	1.896,96
Nebelscheinwerfer und Abbiegelicht	○	○	○	○	214,–	267,07
Netztrennwand	○	○	○	○	176,–	219,65
ParkPilot Akustische und optische Warnsignale bei Hindernissen im Front- und Heckbereich, Außenspiegel mit Beifahrerspiegelabsenkung nicht in Verbindung mit Komfortpaket und Parklenkassistent „Park Assist“ inkl. Parkpilot	○	○	○	○	451,–	562,85
Parklenkassistent „Park Assist“ inkl. ParkPilot Parkpilot vorn und hinten, akustische und optische Warnsignale bei Hindernissen im Front- und Heckbereich, Außenspiegel mit Beifahrerspiegelabsenkung; bei Trendline nur in Verbindung mit Multifunktionsanzeige „Plus“ in Verbindung mit Komfortpaket	○	○	○	○	596,–	743,81
	○	○	○	○	144,–	179,71

Stand: April 2013 – Änderungen vorbehalten.

^{*)} Unverbindliche, nicht kartellierte Richtpreise. Zur Errechnung der Bruttopreise sind der jeweils modellabhängige NoVA-Satz sowie 20% MwSt. hinzuzurechnen.

Gemäß § 6 Abs. 6 NoVAG erhöht sich die NoVA um 20%, wenn diese nicht der MwSt. unterliegt.

^{**)} Unverbindliche, nicht kartellierte Richtpreise inkl. NoVA und 20% MwSt. auf Basis der Motorisierung 1.6 TDI 105 PS (5-Gang).

Bitte beachten Sie, dass sich bei anderen Motorisierungen auch der NoVA-Satz und Bruttopreis für die Mehrausstattungen ändern kann. Gewisse Mehrausstattungen sind für diese Motorisierung nicht erhältlich.

● = serienmäßige Ausstattung ○ = Sonderausstattung gegen Mehrpreis – = für dieses Modell nicht bestellbar

	Trendline	Comfortline	Highline	Sky	Preis in € ohne NoVA und ohne MwSt.*	Preis in € inkl. NoVA und 20% MwSt.**
Proaktives Insassenschutzsystem	○	○	●	●	121,-	151,01
Radio Composition „Colour“ 4 x 20 Watt, 8 Lautsprecher, Doppel-Tuner mit Phasen-Diversity für bestmöglichen Radioempfang, MP3-Wiedergabefunktion mit Titel- und Albumcover-Anzeige, Multimediabuchse AUX-IN, SD-Kartenschacht, mehrfarbiges TFT-Display (Bildschirmdiagonale 12,7 cm), Touchscreen-Bedienung, CD-Laufwerk nicht in Verbindung mit Frontscheibe drahtlos beheizbar und infrarot-reflektierend, Mobiltelefonvorbereitung „Comfort“ / „Premium“	○	○	●	●	121,-	151,01
Radio Composition „Media“ 4 x 20 Watt, 8 Lautsprecher, Doppel-Tuner mit Phasen-Diversity für bestmöglichen Radioempfang, MP3-Wiedergabefunktion mit Titel- und Albumcover-Anzeige, Multimediabuchse AUX-IN, SD-Kartenschacht, mehrfarbiges TFT-Display (Bildschirmdiagonale 14,7 cm), Touchscreen-Bedienung inkl. Annäherungssensorik, CD-Laufwerk, Bluetooth-Schnittstelle für Mobiltelefon (hands free profile 1.5), USB-Schnittstelle nicht in Verbindung mit Mobiltelefonvorbereitung „Premium“; bei Trendline nur in Verbindung mit Mittelarmlehne vorn	○	○	-	-	329,- 209,-	410,59 260,83
Reserverad in Fahrbereifung, Stahl¹⁾ anstelle Tire Mobility Set	○	○	-	-	48,-	59,90
Reserverad in Fahrbereifung, Leichtmetall¹⁾ anstelle Tire Mobility Set; nur in Verbindung mit Leichtmetallrädern nicht in Verbindung mit Soundsystem „DYNAUDIO Excite“	-	-	○	○	185,-	230,88
Reserverad gewichts- und platzsparend anstelle Tire Mobility Set	○	○	○	○	48,-	59,90
Rückfahrkamera „Rear Assist“ nur in Verbindung mit Radio Composition „Media“, Mediapaket oder Navigationssystemen	-	-	○	○	177,-	220,90

Stand: April 2013 – Änderungen vorbehalten.

¹⁾ Unverbindliche, nicht kartellierte Richtpreise. Zur Errechnung der Bruttopreise sind der jeweils modellabhängige NoVA-Satz sowie 20% MwSt. hinzuzurechnen.
Gemäß § 6 Abs. 6 NoVAG erhöht sich die NoVA um 20%, wenn diese nicht der MwSt. unterliegt.

²⁾ Unverbindliche, nicht kartellierte Richtpreise inkl. NoVA und 20% MwSt. auf Basis der Motorisierung 1.6 TDI 105 PS (5-Gang).

Bitte beachten Sie, dass sich bei anderen Motorisierungen auch der NoVA-Satz und Bruttopreis für die Mehrausstattungen ändern kann. Gewisse Mehrausstattungen sind für diese Motorisierung nicht erhältlich.

³⁾ Bei Bestellung eines Reserverades in Fahrbereifung kann der variable Gepäckraumboden nur bei Entnahme des Reserverades in die untere Position gebracht werden.

● = serienmäßige Ausstattung ○ = Sonderausstattung gegen Mehrpreis - = für dieses Modell nicht bestellbar

Sonderausstattungen

	Trendline	Comfortline	Highline	Sky	Preis in € ohne NoVA und ohne MwSt.*	Preis in € inkl. NoVA und 20% MwSt.**
Rücksitzlehne asymmetrisch geteilt umklappbar inkl. Durchlademöglichkeit und Mittelarmlehne, 2 Becherhalter	○	●	●	●	155,-	193,44
Schlüsselloses¹⁾ Schließ- und Startsystem „Keyless Access“ inkl. Startknopf	–	–	○	○	287,-	358,18
Seitenairbags und Gurtstraffer hinten inkl. Warnton und -leuchte für nicht angelegte Gurte; nur in Verbindung mit 4 Türen	○	○	○	○	269,-	335,71
Seitenscheiben hinten und Heckscheibe abgedunkelt Seitenscheiben ab B-Säule abgedunkelt, zu 65% lichtabsorbierend	○	○	○	○	233,-	290,78
Soundsystem „DYNAUDIO Excite“ Digitaler 10-Kanal-Verstärker, Subwoofer, 8 Lautsprecher, 400 Watt Gesamtleistung nur in Verbindung mit Radio Composition „Media“, Mediapaket oder Navigationssystemen sowie Reserverad gewichts- und platzsparend	–	–	○	○	527,-	657,70
Spiegelpaket Außenspiegel elektrisch einstell-, anklapp- und beheizbar, mit Umfeldbeleuchtung und Beifahrerspiegelabsenkung	○	○	○	○	133,-	165,98
Sportfahrwerk Karosserie um ca. 15 mm tiefer gelegt	–	○	○	○	177,-	220,90
Sportsitze vorn Ablagetaschen an den Rückseiten der Vordersitze, Beifahrersitz mit Höheneinstellung inkl. Lendenwirbelstützen vorn, Rücksitzlehne asymmetrisch geteilt umklappbar mit Durchlademöglichkeit, Mittelarmlehne und 2 Becherhalter, Schublade unter den Vordersitzen, Sitzbezüge in Stoff, Dessin „Mel Stripe“	○	–	–	–	269,-	335,71
	–	○	–	–	121,-	151,01
Spurhalteassistent „Lane Assist“ mit Fernlichtregulierung „Light Assist“ Multifunktionskamera; nur in Verbindung mit Licht- und Sicht-Paket	–	○	○	–	472,-	589,06

Stand: April 2013 – Änderungen vorbehalten.

¹⁾ Unverbindliche, nicht kartellierte Richtpreise. Zur Errechnung der Bruttopreise sind der jeweils modellabhängige NoVA-Satz sowie 20% MwSt. hinzuzurechnen.
Gemäß § 6 Abs. 6 NoVAG erhöht sich die NoVA um 20%, wenn diese nicht der MwSt. unterliegt.

²⁾ Unverbindliche, nicht kartellierte Richtpreise inkl. NoVA und 20% MwSt. auf Basis der Motorisierung 1.6 TDI 105 PS (5-Gang).

Bitte beachten Sie, dass sich bei anderen Motorisierungen auch der NoVA-Satz und Bruttopreis für die Mehrausstattungen ändern kann. Gewisse Mehrausstattungen sind für diese Motorisierung nicht erhältlich.

³⁾ Die Funkfernbedienung dient als Sender und muss mitgeführt werden, damit das Fahrzeug ent- bzw. verriegelt und gestartet werden kann.

● = serienmäßige Ausstattung ○ = Sonderausstattung gegen Mehrpreis – = für dieses Modell nicht bestellbar

	Trendline	Comfortline	Highline	Sky	Preis in € ohne NoVA und ohne MwSt.*	Preis in € inkl. NoVA und 20% MwSt.**
Spurhalteassistent „Lane Assist“ mit Fernlichtregulierung „Light Assist“ und Verkehrszeichenerkennung Multifunktionskamera; nur in Verbindung mit Navigationssystem Discover „Pro“; bei Highline nur in Verbindung mit Licht- und Sicht-Paket	–	–	○	–	472,–	589,06
Spurhalteassistent „Lane Assist“ mit dynamischer Fernlichtregulierung „Dynamic Light Assist“ Multifunktionskamera; bei Comfortline und Highline nur in Verbindung mit Xenon-Scheinwerfern und Licht- und Sicht-Paket	–	○	○	○	558,–	696,38
Spurhalteassistent „Lane Assist“ mit dynamischer Fernlichtregulierung „Dynamic Light Assist“ und Verkehrszeichenerkennung Multifunktionskamera; nur in Verbindung mit Navigationssystem Discover „Pro“; zusätzlich bei Highline nur in Verbindung mit Xenon-Scheinwerfern und Licht- und Sicht-Paket	–	–	○	○	558,–	696,38
Sprachsteuerung nur in Verbindung mit Mediapaket, Radio Composition „Media“ oder Navigationssystem Discover „Media“; Serie bei Navigationssystem Discover „Pro“	–	–	○	○	165,–	205,92
Standheizung und -lüftung Standheizung und -lüftung mit Funkfernbedienung und Vorwähluhr, Vordersitze beheizbar nicht in Verbindung mit Entfall der serienmäßigen Klimaanlage	–	○	○	○	1.190,–	1.485,12
Steckdose 230-V im Gepäckraum bei Trendline inkl. Steckdose 12-V im Gepäckraum	○	–	–	–	129,–	160,99
Textilfußmatten vorn und hinten	–	○	○	○	109,–	136,03
Textilfußmatten vorn und hinten	○	○	●	●	87,–	108,58
Triebwerkunterschutz inkl. Steinschlagschutz-Unterboden	○	○	○	○	215,–	268,32
Xenon-Scheinwerfer mit LED-Tagfahrlicht und Kurvenfahrlicht Bi-Xenon-Scheinwerfer für Abblend- und Fernlicht mit LED-Tagfahrlicht und Abbiegelicht, Leuchtweitenregulierung dynamisch, mit dynamischem Kurvenfahrlicht, Scheinwerfer-Reinigungsanlage, Warnleuchte für Waschwasserstand	○	○	○	●	1.126,–	1.405,25

Stand: April 2013 – Änderungen vorbehalten.

*) Unverbindliche, nicht kartellierte Richtpreise. Zur Errechnung der Bruttopreise sind der jeweils modellabhängige NoVA-Satz sowie 20% MwSt. hinzuzurechnen.

Gemäß § 6 Abs. 6 NoVAG erhöht sich die NoVA um 20%, wenn diese nicht der MwSt. unterliegt.

**) Unverbindliche, nicht kartellierte Richtpreise inkl. NoVA und 20% MwSt. auf Basis der Motorisierung 1.6 TDI 105 PS (5-Gang).

Bitte beachten Sie, dass sich bei anderen Motorisierungen auch der NoVA-Satz und Bruttopreis für die Mehrausstattungen ändern kann. Gewisse Mehrausstattungen sind für diese Motorisierung nicht erhältlich.

● = serienmäßige Ausstattung ○ = Sonderausstattung gegen Mehrpreis – = für dieses Modell nicht bestellbar

Motoren

		63 kW (85 PS) TSI	77 kW (105 PS) TSI
Motor, Getriebe, Elektrik	Motor – Bauart / Ventile pro Zylinder	4-Zylinder-Ottomotor / 4	4-Zylinder-Ottomotor / 4
	Einspritzung / Aufladung	Direkteinspritzung / Turbocharger	Direkteinspritzung / Turbocharger
	Hubraum, Liter/cm ³	1,2 / 1197	1,2 / 1197
	Max. Leistung, kW (PS) bei 1/min	63 (85) / 4300 – 5300	77 (105) / 4500 – 5500
	Max. Drehmoment, Nm bei 1/min	160 / 1400 – 3500	175 / 1400 – 4000
	Emissionsklasse	Euro 5	Euro 5
	Getriebevariante, serienmäßig	5-Gang-Schaltgetriebe	6-Gang-Schaltgetriebe
Getriebevariante, optional	–	7-Gang-DSG	
Gewichte, Anhängelasten⁴⁾, kg	Leergewicht, Schaltgetriebe	1289	1297
	Leergewicht, DSG	–	1324
	Zul. Gesamtgewicht, Schaltgetriebe	1820	1830
	Zul. Gesamtgewicht, DSG	–	1860
	Zuladung Schaltgetriebe ⁸⁾	606	608
	Zuladung, DSG ⁸⁾	–	611
	Zul. Achslast vorn/hinten, Schaltgetriebe	900 / 970	910 / 970
	Zul. Achslast vorn/hinten, DSG	–	940 / 970
	Zul. Anhängelasten gebremst bei 12% / 8% ⁹⁾	1100 / 1300	1300 / 1500
	Zul. Anhängelasten ungebremst Schaltgetriebe ⁹⁾	640	640
	Zul. Anhängelasten ungebremst, DSG ⁹⁾	–	660
Zul. Stützlast/Zul. Dachlast	80 / 75	80 / 75	
Fahrleistungen	Höchstgeschwindigkeit, km/h, Schaltgetriebe	180	193
	Höchstgeschwindigkeit, km/h, DSG	–	193
	Beschleunigung von 0–80 / 0–100 km/h, s, Schaltgetriebe	8,0 / 12,6	7,0 / 10,7
	Beschleunigung von 0–80 / 0–100 km/h, s, DSG	–	7,0 / 10,7
Kraftstoffverbrauch, kombiniert nach VO (EG) 715/2007⁵⁾	Kraftstoff	Superbenzin schwefelfrei, mind. 95 ROZ nach DIN EN 228 ⁶⁾	Superbenzin schwefelfrei, mind. 95 ROZ nach DIN EN 228 ⁶⁾
	Schaltgetriebe, l/100 km	5,0	5,0
	CO ₂ -Emission, Schaltgetriebe, g/km	115	117
	DSG, l/100 km	–	5,0
	CO ₂ -Emission, DSG, g/km	–	115

Stand: April 2013 – Änderungen vorbehalten. Hinweise zu den Bemerkungen 4) – 9) finden Sie auf Seite 22.

90 kW (122 PS) TSI

4-Zylinder-Ottomotor / 4
Direkteinspritzung /
Turbocharger
1,4 / 1395
90 (122) / 5000
200 / 1500 – 4000
Euro 5
6-Gang-Schaltgetriebe
7-Gang-DSG

77 kW (105 PS) TDI

4-Zylinder-Dieselmotor / 4
Common-Rail /
Abgasturbolader
1,6 / 1598
77 (105) / 3000 – 4000
250 / 1500 – 2750
Euro 5
5-Gang-Schaltgetriebe
7-Gang-DSG

110 kW (150 PS) TDI

4-Zylinder-Dieselmotor / 4
Common-Rail /
Abgasturbolader
2,0 / 1968
110 (150) / 3500 – 4000
320 / 1750 – 3000
Euro 5
6-Gang-Schaltgetriebe
6-Gang-DSG

1329
1350
1860
1880
606
605
920 / 990
940 / 990
1400 / 1700
660
670
80 / 75

1395
1410
1920
1940
600
605
1000 / 970
1030 / 960
1500 / 1800
690
700
80 / 75

1436
1454
1970
1990
609
611
1010 / 1010
1030 / 1030
1600 / 1800
710
720
80 / 75

204
204
6,5 / 9,7
6,5 / 9,7

193
193
7,6 / 11,2
7,6 / 11,2

218
216
6,4 / 8,9
6,4 / 8,9

Superbenzin schwefelfrei, mind. 95 ROZ nach DIN EN 228 ⁶⁾
5,3
124
5,1
118

Diesel schwefelfrei, mind. 51 CZ nach DIN EN 590 / DIN EN 51628 ⁷⁾
3,9
102
4,0
104

Diesel schwefelfrei, mind. 51 CZ nach DIN EN 590 / DIN EN 51628 ⁷⁾
4,2
108
4,5
119

Abmessungen

Außenabmessungen	Länge/Länge mit Anhängervorrichtung, mm	4562 / 4657
	Breite/Breite inkl. Außenspiegeln, mm	1799 / 2027
	Höhe, mm	1481
	Radstand, mm ¹⁰⁾	2635
	Spurweite vorn/hinten, mm	1549 / 1520
	Bodenfreiheit, mm	140
	Überhangwinkel vorn/hinten in Grad ¹¹⁾	13,0 / 12,4
	Rampenwinkel in Grad ¹¹⁾	9,9
Innenraumabmessungen		
	1. Sitzreihe	
	Kopfraum, mm ¹³⁾	981 (972)
	Beinraum, mm	1046
	Innenraumbreite, mm	1469
	2. Sitzreihe	
Kopfraum, mm ¹³⁾	980 (972)	
Beinraum, mm	903	
Innenraumbreite, mm	1441	
Gepäckraum	Länge, Sitzbank aufgestellt/umgeklappt, mm	1055 / 1831
	Breite zwischen den Radkästen, mm	1003
	Höhe bis Lehnenoberkante, mm	584
	Ladehöhe bis Himmel, mm	936
	Gepäckraumöffnung Breite/Höhe, mm	1031 / 675
	Gepäckraumvolumen, l ¹²⁾	605 - 1620
Garagenmaße	Höhe geöffnete Frontklappe/Boden, mm ¹⁰⁾	1762
	Höhe geöffnete Heckklappe/Boden, mm ¹⁰⁾	2020
	Breite geöffnete Türen vorn/hinten	3696 / 3403
Weitere Daten	Wendekreis, m	ca. 10,9
	Kraftstoffbehältervolumen, l	ca. 50

Stand: April 2013 – Änderungen vorbehalten. Hinweise zu den Bemerkungen 10) – 13) finden Sie auf Seite 22.

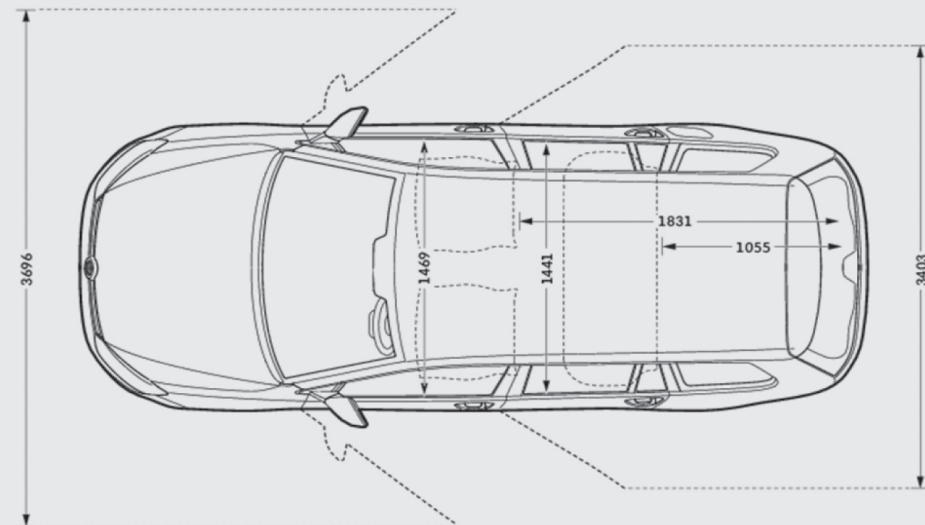
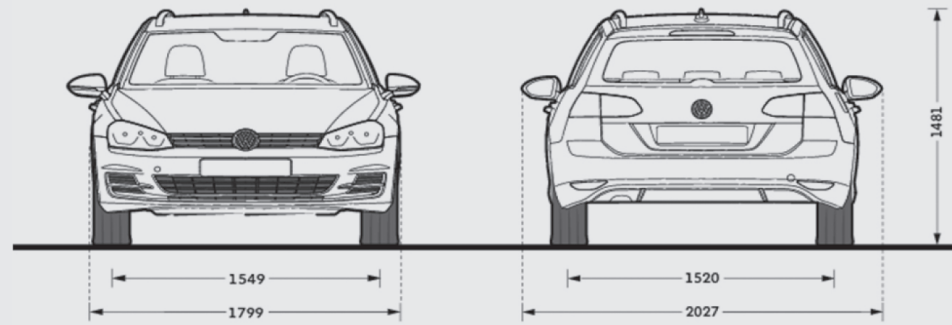
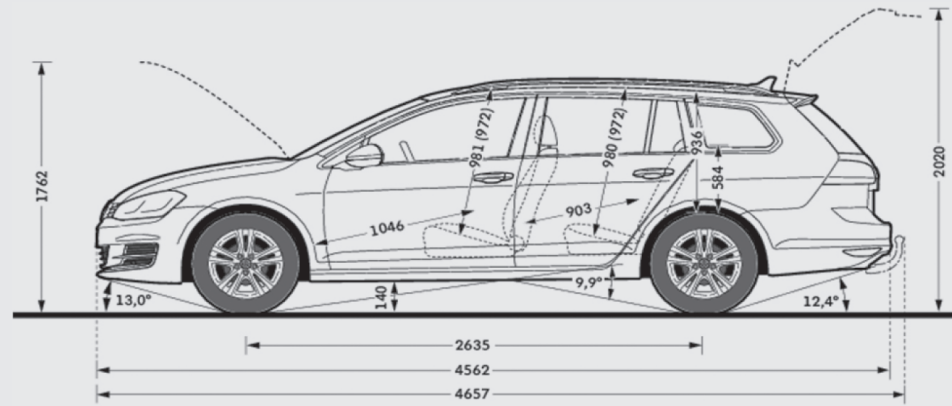

Garantie

Herstellergarantie

2 Jahre Neuwagen-Garantie, 3 Jahre Lack-Garantie, 12 Jahre Garantie gegen Durchrostung (Perforation von innen nach außen), 2 Jahre Reparatur-Gewährleistung auf Werkstattarbeit, Originalteile und Originalaustauschteile.

Volkswagen Anschlussgarantie

Volkswagen bietet Ihnen fortschrittliche Technologie, zukunftsweisendes Design, hervorragende Qualität und Spitzenleistung im Service. Ein besonderes Angebot ist die Volkswagen Anschlussgarantie. Sie setzt die zweijährige Herstellergarantie (bzw. dreijährige Garantie bei Passat, Passat Variant, Passat Alltrack, Volkswagen CC, Sharan, Touareg und Phaeton) konsequent fort. Wenn Sie gleich beim Neuwagenkauf die Volkswagen Anschlussgarantie als Sonderausstattung mitbestellen, erhalten Sie 100% Volkswagen Garantie und sind weiterhin gegen unvorhersehbare Reparaturkosten umfassend geschützt. Und das individuell auf Ihre Bedürfnisse zugeschnitten - für bis zu zwei weitere Jahre und eine maximale Gesamtleistung von 120.000 km.

Nähere Information zur Volkswagen Anschlussgarantie erhalten Sie bei Ihrem VW Betrieb oder unter <http://www.volkswagen.at/anschlussgarantie>.

Reifenlabel

Sommerreifen	Größe	Kraftstoffeffizienzklasse/ Rollwiderstand	Nasshaftungsklasse	Externes Rollgeräusch/ Geräuschemission
	195/65 R 15	E – C	C – B	71 – 68 dB 
	205/55 R 16	E – B	C – A	72 – 68 dB 
	225/45 R 17	F – E	C – B	71 – 67 dB 
	225/40 R 18	F – C	C – B	72 – 67 dB 

 Kraftstoffeffizienzklasse/Rollwiderstand – Der richtige Reifen hilft Ihnen, Kraftstoff zu sparen.

 Nasshaftungsklasse – Ein kürzerer Bremsweg erhöht Ihre Sicherheit.

 Externes Rollgeräusch/Geräuschemission – Ein leiserer Reifen erhöht Ihren Fahrkomfort und entlastet die Umwelt durch geringere Geräuschemission.

Die gezielte Bestellung eines bestimmten Reifenfabrikats ist aus logistischen und produktionstechnischen Gründen nicht möglich.

Hinweise

- Normverbrauchsabgabe in %. Berechnungsbasis ist der Netto-Listenpreis exkl. MwSt.. Gemäß § 6 Abs. 6 NoVAG erhöht sich die NoVA um 20%, wenn diese nicht der MwSt. unterliegt.
- Unverbindliche, nicht kartellierte Richtpreise inkl. NoVA, 20% MwSt, Frachtkosten und unter Berücksichtigung der NoVA Bonus-/Malus-beträge lt. § 6a NoVAG. Detaillierte Informationen zu § 6a und § 6 Abs. 6 NoVAG (Normverbrauchsabgabegesetz) erhalten Sie unter <http://www.volkswagen.at/info>. Ihr Volkswagen Verkäufer informiert Sie gerne.
- Doppelkupplungsgetriebe DSG mit Tiptronic-Funktion.
- Fahrzeugleergewicht mit Fahrer (68 kg), 7 kg Gepäck, Kraftstoffbehälter zu 90% gefüllt. Je nach Sonderausstattung ergeben sich individuelle Gewichte des Fahrzeugs und somit abweichende Verbrauchswerte und CO₂-Emissionen.
- Die Angaben beziehen sich nicht auf ein einzelnes Fahrzeug und sind nicht Bestandteil des Angebotes, sondern dienen allein Vergleichszwecken zwischen den verschiedenen Fahrzeugtypen. Der Kraftstoffverbrauch und die CO₂-Emissionen eines Fahrzeugs hängen nicht nur von der effizienten Ausnutzung des Kraftstoffs durch das Fahrzeug ab, sondern werden auch vom Fahrverhalten und anderen nichttechnischen Faktoren beeinflusst. Durch Sonderausstattungen (insbesondere von der Serienausstattung abweichende breitere Reifen und Dachgepäckträger) können sich abweichende Verbrauchswerte und CO₂-Emissionen ergeben.
- Die Angaben zu Leistung und Verbrauch beziehen sich auf den Betrieb mit Super schwefelfrei ROZ 95 nach DIN EN 228. Kraftstoffqualität bleifrei mit ROZ 95 mit einem maximalen Ethanolanteil von 10 Prozent (E10) ist grundsätzlich verwendbar.
- Die Verwendung von RME- sowie FAME-Kraftstoff (Biodiesel) ist nicht möglich.
- Die Zuladung beinhaltet 68 kg für Fahrer und 7 kg für Gepäck.
- Mit zunehmender Höhe verringert sich zwangsläufig die Motorleistung. Ab 1000 m über Meereshöhe und je weitere 1000 m sind daher jeweils 10% von dem Gespanngewicht (zul. Anhängelast + zul. Gesamtgewicht des Zugfahrzeugs) abzuziehen.
- Wert bei Leergewicht nach DIN 70020, je nach Ausstattung kann der genannte Wert abweichen.
- Wert bei zul. Gesamtgewicht, je nach Ausstattung kann der genannte Wert abweichen.
- Messung nach ISO 3832 mit Quadern von 200x100x50 mm Kantenlänge.
- Klammerwert bei Schiebe-/Ausstell-Glasdach.

VW Mobilitätsgarantie

Mobilitätsgarantie
Gratis
bei Ihrem neuen Volkswagen.

Die VW Mobilitätsgarantie verlängert sich automatisch von Service zu Service nach Herstellervorschrift bei einem autorisierten VW Service-Partner in Österreich.

- Hilfe bei Pannen und Unfällen
- kostenloser Ersatzwagen nach Abschleppung
(bis zu 3 Tagen, wenn nicht innerhalb von 3 Stunden reparierbar)
- Hilfe bei Fahrzeugdiebstahl
- im Krankheitsfall und als Reiseschutz
- Ersatz der Blaulichtsteuer
- gültig in Österreich und ganz Europa

Detailinformationen erhalten Sie bei Ihrem VW Service-Partner oder unter www.volkswagen.at/service

Hilfe rund um die Uhr.

01 86 666

Aus dem Ausland wählen Sie bitte die entsprechende Vorwahl für Österreich.

DER NEUE GOLF VARIANT.

Porsche Austria GmbH & Co OG
Produktmanagement VW PKW
Änderungen vorbehalten
Ausgabe: April 2013
Internet: www.volkswagen.at
YVW 000000 72521

Hinweis zur Gesamt-Preisliste:

Die Angaben über Lieferumfang, Aussehen, Leistung, Maße und Gewichte, Kraftstoffverbrauch und Betriebskosten der Fahrzeuge entsprechen den zum Zeitpunkt der Drucklegung vorhandenen Kenntnissen. Änderungen von Modellvarianten, technischen Daten, Ausstattungen sowie des Serienumfanges und der Preise sind ausdrücklich vorbehalten. Bitte erkundigen Sie sich vor Abschluss des Kaufvertrages über den genauen Ausstattungs- bzw. Serienumfang sowie den Preis Ihres Fahrzeuges.