

Preise · Ausstattungen · Technische Daten
Stand: April 2013



Das Auto.

DER GOLF. DAS AUTO.



Modelle

	Motor	Leistung kW/PS	Getriebe	CO ₂ -Emission in g/km	NoVA ¹⁾ in %	Listenpreise ²⁾ brutto in € 2 Türen	Listenpreise ²⁾ brutto in € 4 Türen
Trendline	1,2 TSI	63/85	5-Gang	113	4	18.490,-	19.300,-
	1,2 TSI	77/105	6-Gang	114	4	20.590,-	21.410,-
	1,6 TDI	77/105	5-Gang	99	4	22.580,-	23.410,-
	1,6 TDI 4MOTION	77/105	6-Gang	119	5	-	25.770,-
Comfortline	1,2 TSI	63/85	5-Gang	113	4	19.550,-	20.370,-
	1,2 TSI	77/105	6-Gang	114	4	21.660,-	22.490,-
	1,2 TSI	77/105	7-Gang-DSG ³⁾	112 (115)	4	23.590,-	24.420,-
	1,4 TSI	90/122	6-Gang	120 (123)	4	22.930,-	23.750,-
	1,4 TSI	90/122	7-Gang-DSG ³⁾	116	4	24.270,-	25.100,-
	1,4 TSI ACT ⁴⁾	103/140	7-Gang-DSG ³⁾	110	3	26.260,-	27.080,-
	1,6 TDI	77/105	5-Gang	99	4	23.660,-	24.480,-
	1,6 TDI	77/105	7-Gang-DSG ³⁾	102	4	25.590,-	26.410,-
	1,6 TDI 4MOTION	77/105	6-Gang	119	5	-	26.860,-
	2,0 TDI	110/150	6-Gang	106	4	26.000,-	26.830,-
	2,0 TDI	110/150	6-Gang-DSG ³⁾	117 (119)	5	28.200,-	29.040,-
	2,0 TDI 4MOTION	110/150	6-Gang	122	5	-	29.500,-
	Highline	1,4 TSI	90/122	6-Gang	120 (123)	4	24.260,-
1,4 TSI		90/122	7-Gang-DSG ³⁾	116	4	25.590,-	26.420,-
1,4 TSI ACT ⁴⁾		103/140	7-Gang-DSG ³⁾	110	3	27.570,-	28.390,-
1,6 TDI		77/105	5-Gang	99	4	24.980,-	25.800,-
1,6 TDI		77/105	7-Gang-DSG ³⁾	102	4	26.910,-	27.730,-
1,6 TDI 4MOTION		77/105	6-Gang	119	5	-	28.190,-
2,0 TDI		110/150	6-Gang	106	4	27.320,-	28.150,-
2,0 TDI		110/150	6-Gang-DSG ³⁾	117 (119)	5	29.540,-	30.370,-
2,0 TDI 4MOTION		110/150	6-Gang	122	5	-	30.840,-

Stand: April 2013 – Änderungen vorbehalten. Hinweise zu den Bemerkungen 1) – 4) finden Sie auf Seite 26.

Klammerwerte gelten für 4-Türer.

	Motor	Leistung kW/PS	Getriebe	CO ₂ -Emission in g/km	NoVA ¹⁾ in %	Listenpreise ²⁾ brutto in € 2 Türen	Listenpreise ²⁾ brutto in € 4 Türen
Sky	1,4 TSI	90/122	6-Gang	120 (123)	4	–	26.900,–
	1,4 TSI	90/122	7-Gang-DSG ³⁾	116	4	–	28.210,–
	1,4 TSI ACT ⁴⁾	103/140	7-Gang-DSG ³⁾	110	3	–	30.160,–
	1,6 TDI	77/105	5-Gang	99	4	–	27.600,–
	1,6 TDI	77/105	7-Gang-DSG ³⁾	102	4	–	29.520,–
	1,6 TDI 4MOTION	77/105	6-Gang	119	5	–	30.000,–
	2,0 TDI	110/150	6-Gang	106	4	–	29.940,–
	2,0 TDI	110/150	6-Gang-DSG ³⁾	117 (119)	5	–	32.180,–
	2,0 TDI 4MOTION	110/150	6-Gang	122	5	–	32.650,–
GTI	2,0 TSI	162/220	6-Gang	139	6	31.690,–	32.530,–
	2,0 TSI	162/220	6-Gang-DSG ³⁾	148	7	34.090,–	34.940,–
GTI Performance	2,0 TSI	169/230	6-Gang	139	6	32.800,–	33.640,–
	2,0 TSI	169/230	6-Gang-DSG ³⁾	149	7	35.200,–	36.050,–
GTD	2,0 TDI	135/184	6-Gang	109	4	30.500,–	31.330,–
	2,0 TDI	135/184	6-Gang-DSG ³⁾	119 (122)	5	32.860,–	34.050,–

Serienausstattung

Trendline

- Ablagefächer in den Türen (vorn mit Halterung für 1,5 l-Flaschen)
- Airbag für Fahrer und Beifahrer, mit Beifahrerairbag-Deaktivierung, inkl. Knieairbag auf der Fahrerseite
- Außenspiegel elektrisch einstell- und separat beheizbar, Fahrerseite asphärisch
- Außenspiegelgehäuse und Türgriffe in Wagenfarbe
- Becherhalter (2 Stück) vorn
- Blinkleuchten seitlich in die Außenspiegel integriert
- Chromzieringe an den Instrumenten im Kombi-Instrument und an den Ausströmern
- Dekoreinlagen „Dark Silver seidenmatt“ für Mittelkonsole, Instrumententafel und Türverkleidungen
- Dreipunkt-Automatiksicherheitsgurte hinten (3 Stück)
- Dreipunkt-Automatiksicherheitsgurte vorn mit Höheneinstellung und Gurtstraffer
- Einstiegshilfe „Easy Entry“ (nur 2-Türer)
- Elektronische Differenzialsperre XDS
- Elektronische Parkbremse inkl. Auto-Hold-Funktion
- Elektronisches Stabilisierungsprogramm (ESP) mit Gegenlenkunterstützung inkl. ABS mit Bremsassistent, ASR, EDS, MSR und Gespannstabilisierung
- Fahrersitz mit Höheneinstellung
- Fehlbetankungsschutz (nur für Diesel)
- Fensterheber elektrisch an allen Türen
- Frontscheibe in Wärmeschutzglas
- Gepäckraumabdeckung, verstaubar
- Gepäckraumbelichtung
- Gepäckraumboden höheneinstell- und herausnehmbar
- Halogen-Hauptscheinwerfer und Blinkleuchten unter gemeinsamer Klarglasabdeckung
- Halterung für Warndreieck
- Handschuhfach mit Kühlmöglichkeit, beleuchtet und abschließbar
- Heckscheibenwischer mit Intervallschaltung
- Innenleuchte vorn mit Abschaltverzögerung und Kontaktschaltern an allen Türen
- Instrumentenbeleuchtung weiß, regelbar; weißes Nachtdesign für Schalter
- ISOFIX-Halteösen (Vorrichtung zur Befestigung von 2 Kindersitzen auf der Rücksitzbank)
- Karosserie verzinkt
- Klimaanlage
- Kombi-Instrument mit elektronischem Tachometer, Kilometer- und Tageskilometerzähler, Drehzahlmesser
- Kontrollleuchten und Service-Intervallanzeige
- Kopfairbagsystem für Front- und Fondpassagiere inkl. Seitenairbags vorn
- Kopfstützen (3 Stück) hinten, absenkbar
- Kühlergrill schwarz lackiert mit Chromleiste auf unterer Lamelle
- Lenkrad (3 Speichen)
- Lenksäule mit Höhen- und Längseinstellung
- Leseleuchten (2 Stück) vorn
- Lufteinlassgitter schwarz
- Make-up-Spiegel in den Sonnenblenden
- Müdigkeitserkennung
- Multifunktionsanzeige
- Multikollisionsbremse
- Nichtraucher Ausführung; Ablagefach und Steckdose anstelle Aschenbecher und Zigarettenanzünder vorn
- Radio Composition „Touch“ 2 x 20 Watt, 4 Lautsprecher vorn, MP3-Wiedergabefunktion mit Titel- und Albumcover-Anzeige, Multimediabuchse AUX-IN, SD-Kartenschacht, zweifarbiges TFT-Display (Bildschirmdiagonale 12,7 cm), Touchscreen-Bedienung
- Reifenkontrollanzeige
- Rücksitzbank ungeteilt, Lehne asymmetrisch geteilt umklappbar
- Rückstrahler in allen Türen
- Scheibenbremsen vorn und hinten, vorn innenbelüftet
- Scheibenwischer vorn mit Intervallschaltung
- Scheinwerfergehäuse schwarz
- Servolenkung elektromechanisch, geschwindigkeitsabhängig geregelt
- Sicherheitsoptimierte Kopfstützen vorn
- Signalhorn
- Sitzbezüge in Stoff, Dessin „Pepper“
- Stahlräder 6 J x 15 (4 Stück mit Radvollblenden und Reifen 195/65 R 15)
- Start-Stopp-System mit Bremsenergie-Rückgewinnung
- Staub- und Pollenfilter
- Stoßfänger in Wagenfarbe
- Tagfahrlicht
- Taschenhaken im Gepäckraum
- Tire Mobility Set (12-Volt-Kompressor und Reifendichtmittel)
- Wagenheber
- Wärmeschutzverglasung grün, seitlich und hinten
- Warndreieck
- Warnton für nicht ausgeschaltetes Licht
- Warnton und -leuchte für nicht angelegte Gurte vorn
- Wegfahrsperrung elektronisch
- Zentralverriegelung mit Funkfernbedienung, 2 Funkklappschlüssel (ohne Safe-Sicherung)

Stand: April 2013 – Änderungen vorbehalten.

Comfortline (zusätzlich/abweichend zu Trendline)

- Ablagefach mit Klappe am Dachhimmel
- Ablageetaschen an den Rückseiten der Vordersitze
- Beifahrersitz mit Höheneinstellung
- Chromeinfassung am Lichtdrehschalter, Chrom-Applikationen am Spiegeleinstellschalter
- Dekoreinlagen „Dark Silver brushed“ für Mittelkonsole, Instrumententafel und Türverkleidungen
- Doppelton-Signalhorn
- Geschwindigkeitsregelanlage
- Komfortsitze vorn
- Leichtmetallräder „Lyon“ 6,5 J x 15 (4 Stück mit Reifen 195/65 R 15 und Radsicherungen mit erweitertem Diebstahlschutz)
- Leichtmetallräder „Dover“ 6,5 J x 16 (4 Stück mit Reifen 205/55 R 16 und Radsicherungen mit erweitertem Diebstahlschutz); nur bei 103 kW/140 PS TSI ACT (rollwiderstandsoptimiert) und 110 kW/150 PS TDI Serie
- Lendenwirbelstützen vorn
- Leseleuchten vorn und hinten (je 2 Stück)
- Make-up-Spiegel beleuchtet in den Sonnenblenden
- Mittelarmlehne vorn mit Ablagebox und 2 Luftausströmern hinten
- Multifunktionsanzeige „Plus“
- Rücksitzlehne asymmetrisch geteilt umklappbar, mit Durchlademöglichkeit und Mittelarmlehne, 2 Becherhalter
- Schubladen unter den Vordersitzen
- Sitzbezüge in Stoff, Dessin „Zoom“
- Steckdose 12-V im Gepäckraum

Highline (zusätzlich/abweichend zu Trendline)

- Ablagefach mit Klappe am Dachhimmel
- Ablageetaschen an den Rückseiten der Vordersitze
- Ambientebeleuchtung
- Beifahrersitz mit Höheneinstellung
- Chromeinfassung am Lichtdrehschalter, Chrom-Applikationen an Spiegeleinstell- und Fensterheberschaltern
- Dekoreinlagen „Piano Black Mesh“ für Türverkleidungen und Leiste am Handschuhfach
- Dekoreinlagen „Piano Black“ für Instrumententafel
- Doppelton-Signalhorn
- Geschwindigkeitsregelanlage
- Klimaanlage „Climatronic“, 2-Zonen-Temperaturregelung, links und rechts getrennt regelbar
- Kühlergrill schwarz mit Chromleisten auf den Lamellen
- LED-Leseleuchten (2 Stück) vorn mit Chromeinfassung und 2 hinten
- LED-Leuchten (2 Stück) im Fußraum vorn
- Leichtmetallräder „Dover“ 6,5 J x 16 (4 Stück mit Reifen 205/55 R 16 und Radsicherungen mit erweitertem Diebstahlschutz); bei 103 kW/140 PS TSI ACT rollwiderstandsoptimiert
- Lendenwirbelstützen vorn
- Make-up-Spiegel beleuchtet in den Sonnenblenden
- Mittelarmlehne vorn mit Ablagebox und 2 Luftausströmern hinten
- Multifunktionsanzeige „Plus“
- Multifunktions-Lederlenkrad (3 Speichen)

- Nebelscheinwerfer und Abbiegelicht
- Proaktives Insassenschutzsystem
- Radio Composition „Colour“ 4 x 20 Watt, 8 Lautsprecher, Doppel-Tuner mit Phasen-Diversity für bestmöglichen Radioempfang, MP3-Wiedergabefunktion mit Titel- und Albumcover-Anzeige, Multimediabuchse AUX-IN, SD-Kartenschacht, mehrfarbiges TFT-Display (Bildschirmdiagonale 12,7 cm), Touchscreen-Bedienung, CD-Laufwerk
- Rückleuchten partiell dunkelrot
- Rücksitzlehne asymmetrisch geteilt umklappbar, mit Durchlademöglichkeit und Mittelarmlehne, 2 Becherhalter
- Schalthebelknauf in Leder
- Schubladen unter den Vordersitzen
- Sitzbezüge in Stoff „Global“, Sitzmittelbahnen in Alcantara
- Sportsitze vorn
- Steckdose 12-V im Gepäckraum
- Stoßfänger in Wagenfarbe mit Chromeinfassung des Lufteinlassgitters
- Textilfußmatten vorn und hinten

Serienausstattung

Sky

(zusätzlich/abweichend zu Trendline)

- Ablagefach mit Klappe am Dachhimmel
- Ablagefächer an den Rückseiten der Vordersitze
- Ambientebeleuchtung
- Beifahrersitz mit Höheneinstellung
- Chromeinfassung am Lichtdreheschalter, Chrom-Applikationen an Spiegeleinstell- und Fensterheberschaltern
- Dekoreinlagen „Piano Black Mesh“ für Türverkleidungen und Leiste am Handschuhfach
- Dekoreinlagen „Piano Black“ für Instrumententafel
- Doppelton-Signalhorn
- Fahrlichtschaltung automatisch, mit manueller „Coming-home“-Funktion und „Leaving-home“-Funktion
- Geschwindigkeitsregelanlage
- Innenspiegel automatisch abblendend
- Klimaanlage „Climatronic“, 2-Zonen-Temperaturregelung, links und rechts getrennt regelbar
- Kühlergrill schwarz mit Chromleisten auf den Lamellen
- LED-Leseleuchten (2 Stück) vorn mit Chromeinfassung und 2 hinten
- LED-Leuchten (2 Stück) im Fußraum vorn
- Leichtmetallräder „Dover“ 6,5 J x 16 (4 Stück mit Reifen 205/55 R 16 und Radsicherungen mit erweitertem Diebstahlschutz); bei 103 kW/140 PS TSI ACT rollwiderstandsoptimiert
- Lendenwirbelstützen vorn
- Make-up-Spiegel beleuchtet in den Sonnenblenden
- Mittelarmlehne vorn mit Ablagebox und 2 Luftausströmern hinten
- Multifunktions-Lederlenkrad (3 Speichen)
- Multifunktionsanzeige „Plus“
- Nebelscheinwerfer und Abbiegelicht
- Panorama-Ausstell-/Schiebedach elektrisch
- Proaktives Insassenschutzsystem
- Radio Composition „Colour“ 4 x 20 Watt, 8 Lautsprecher, Doppel-Tuner mit Phasen-Diversity für bestmöglichen Radioempfang, MP3-Wiedergabefunktion mit Titel- und Albumcover-Anzeige, Multimediabuchse AUX-IN, SD-Kartenschacht, mehrfarbiges TFT-Display (Bildschirmdiagonale 12,7 cm), Touchscreen-Bedienung, CD-Laufwerk
- Regensensor
- Rückleuchten partiell dunkelrot
- Rücksitzlehne asymmetrisch geteilt umklappbar, mit Durchlademöglichkeit und Mittelarmlehne, 2 Becherhalter
- Schalthebelknauf in Leder
- Scheinwerfer-Reinigungsanlage
- Schubladen unter den Vordersitzen
- Sitzbezüge in Stoff „Global“, Sitzmittelbahnen in Alcantara
- Sportsitze vorn
- Steckdose 12-V im Gepäckraum
- Stoßfänger in Wagenfarbe mit Chromeinfassung des Lufteinlassgitters
- Textilfußmatten vorn und hinten
- Warnleuchte für Waschwasserstand
- Xenon-Scheinwerfer mit LED-Tagfahrlicht und Kurvenfahrlicht

Stand: April 2013 – Änderungen vorbehalten.

GTI (Performance)
(zusätzlich/abweichend zu Trendline)

- Abgas-Doppelrohr verchromt, links und rechts
- Ablagefach mit Klappe am Dachhimmel
- Ablagefächer an den Rückseiten der Vordersitze
- Ambientebeleuchtung
- Beifahrersitz mit Höheneinstellung
- Bremssättel in Rot
- Chromeinfassung am Lichtdrehesalter, Chrom-Applikationen an Spiegeleinstell- und Fensterheberschaltern
- Dachhimmel schwarz
- Dekoreinlagen „Checkered Black“ für Instrumententafel auf der Beifahrerseite sowie für Türverkleidungen
- Dekoreinlagen „Checkered Black“ für Instrumententafel auf der Fahrerseite sowie für Mittelkonsole
- Doppelton-Signalhorn
- Einstiegsleisten vorn, beleuchtet
- Fahrlichtschaltung automatisch, mit manueller „Coming-home“-Funktion und „Leaving-home“-Funktion
- Geschwindigkeitsregelanlage
- GTI-Logo auf Seitenteilen vorn
- Heckspoiler in Wagenfarbe
- Innenspiegel automatisch abblendend
- Klimaanlage „Climatronic“, 2-Zonen-Temperaturregelung, links und rechts getrennt regelbar
- Kühlergrill in Wabenstruktur schwarz lackiert mit Leiste in Rot/Chrom und GTI-Schriftzug
- LED-Leseleuchten (2 Stück) vorn mit Chromeinfassung und 2 hinten
- LED-Leuchten (2 Stück) im Fußraum vorn

- Leichtmetallräder „Brooklyn“ 7,5 J x 17 (4 Stück mit Reifen 225/45 R 17 und Radsicherungen mit erweitertem Diebstahlschutz)
- Lendenwirbelstützen vorn
- Make-up-Spiegel beleuchtet in den Sonnenblenden
- Mittelarmlehne vorn mit Ablagebox und 2 Luftausströmern hinten
- Multifunktionsanzeige „Premium“
- Multifunktions-Lederlenkrad (3 Speichen) mit Alu-Dekor
- Pedale in Edelstahl
- Proaktives Insassenschutzsystem
- Progressivlenkung
- Radio Composition „Colour“ 4 x 20 Watt, 8 Lautsprecher, Doppel-Tuner mit Phasen-Diversity für bestmöglichen Radioempfang, MP3-Wiedergabefunktion mit Titel- und Albumcover-Anzeige, Multimediabuchse AUX-IN, SD-Kartenschacht, mehrfarbiges TFT-Display (Bildschirmdiagonale 12,7 cm), Touchscreen-Bedienung, CD-Laufwerk
- Regensensor
- Rückleuchten partiell dunkelrot
- Rücksitzlehne asymmetrisch geteilt umklappbar, mit Durchlademöglichkeit und Mittelarmlehne, 2 Becherhalter
- Schalthebelknauf in Leder
- Schalthebelmanschette mit Ziernähten in Rot
- Schubladen unter den Vordersitzen
- Sitzbezüge in Stoff, Dessin „Clark“

- Sportfahrwerk; Karosserie ca. 15 mm tiefergelegt
- Steckdose 12-V im Gepäckraum
- Stoßfänger vorn und hinten im sportlichen Design, Lufteinlässe vorn in Wabenstruktur
- Textilfußmatten vorn und hinten
- Top-Sportsitze vorn

Zusätzlich bei GTI Performance:

- Bremssättel rot lackiert, vorn mit GTI-Logo
- Bremsscheiben innenbelüftet; Durchmesser vorn 340 mm, hinten 310 mm
- Vorderachs-Differenzialsperre

Serienausstattung

GTD

(zusätzlich/abweichend zu Trendline)

- Abgas-Doppelendrohr verchromt, links
- Ablagefach mit Klappe am Dachhimmel
- Ablageetaschen an den Rückseiten der Vordersitze
- Ambientebeleuchtung
- Beifahrersitz mit Höheneinstellung
- Chromeinfassung am Lichtdreheschalter, Chrom-Applikationen an Spiegeleinstell und Fensterheberschaltern
- Dachhimmel schwarz
- Dekoreinlagen „Checkered Black“ für Instrumententafel auf der Beifahrerseite sowie für Türverkleidungen
- Dekoreinlagen „Checkered Black“ für Instrumententafel auf der Fahrerseite sowie für Mittelkonsole
- Doppelton-Signalhorn
- Einstiegsleisten vorn, beleuchtet
- Fahrlichtschaltung automatisch, mit manueller „Coming-home“-Funktion und „Leaving-home“-Funktion
- Geschwindigkeitsregelanlage
- GTD-Logo auf Seitenteilen vorn
- Heckspoiler in Wagenfarbe
- Innenspiegel automatisch abblendend
- Klimaanlage „Climatronic“, 2-Zonen-Temperaturregelung, links und rechts getrennt regelbar
- Kühlergrill in Wabenstruktur schwarz lackiert mit Leiste in Silbergrau/ Chrom und GTD-Schriftzug
- LED-Leseleuchten (2 Stück) vorn mit Chromeinfassung und 2 hinten
- LED-Leuchten (2 Stück) im Fußraum vorn

- Leichtmetallräder „Curitiba“ 7,5 J x 17 (4 Stück mit Reifen 225/45 R 17 und Radsicherungen mit erweitertem Diebstahlschutz)
- Lendenwirbelstützen vorn
- Make-up-Spiegel beleuchtet in den Sonnenblenden
- Mittelarmlehne vorn mit Ablagebox und 2 Luftausströmern hinten
- Multifunktionsanzeige „Premium“
- Multifunktions-Lederlenkrad (3 Speichen) mit Alu-Dekor
- Pedale in Edelstahl
- Proaktives Insassenschutzsystem
- Progressivlenkung
- Radio Composition „Colour“ 4 x 20 Watt, 8 Lautsprecher, Doppel-Tuner mit Phasen-Diversity für bestmöglichen Radioempfang, MP3-Wiedergabefunktion mit Titel- und Albumcover-Anzeige, Multimediabuchse AUX-IN, SD-Kartenschacht, mehrfarbiges TFT-Display (Bildschirmdiagonale 12,7 cm), Touchscreen-Bedienung, CD-Laufwerk
- Regensensor
- Rückleuchten partiell dunkelrot
- Rücksitzlehne asymmetrisch geteilt umklappbar, mit Durchlademöglichkeit und Mittelarmlehne, 2 Becherhalter
- Schalthebelknäuf in Leder
- Schalthebelmanschette mit Ziernähten in Grau
- Schubladen unter den Vordersitzen
- Sitzbezüge in Stoff, Dessin „Clark“

- Sportfahrwerk; Karosserie ca.15 mm tiefergelegt
- Steckdose 12-V im Gepäckraum
- Stoßfänger vorn und hinten im sportlichen Design, Lufteinlässe vorn in Wabenstruktur
- Textilfußmatten vorn und hinten
- Top-Sportsitze vorn

Stand: April 2013 – Änderungen vorbehalten.

Ausstattungs Pakete

Komfortpaket

- **Klimaanlage „Climatronic“**
Klimaanlage mit 2-Zonen-Temperaturregelung, links und rechts getrennt regelbar
- **ParkPilot**
Akustische und optische Warnsignale bei Hindernissen im Front- und Heckbereich, Außenspiegel mit Beifahrerspiegelabsenkung
- **Winterpaket**
Scheibenwaschdüsen vorn automatisch beheizt, Scheinwerfer-Reinigungsanlage, Vordersitze beheizbar, Warnleuchte für Waschwasserstand

ab EUR 980,93¹⁾
für Trendline und Comfortline

ab EUR 725,09¹⁾
für Highline, Sky , GTI, GTI Performance und GTD

Mediapaket

- **Diebstahlwarnanlage „Plus“**
inkl. Safe-Sicherung, Innenraumüberwachung, Back-up-Horn und Abschleppschutz
- **Mittelarmlehne vorn**
mit Ablagebox und 2 Luftausströmern hinten
- **Multimediabuchse MEDIA-IN²⁾ für iPod/iPhone**
mit iPod/iPhone-Adapterkabel
in Verbindung mit Mobiltelefonvorbereitung „Comfort“ zusätzlich mit USB-Ladeanschluss
- **Radio Composition „Media“**
4 x 20 Watt, 8 Lautsprecher, Doppel-Tuner mit Phasen-Diversity für bestmöglichen Radioempfang, MP3-Wiedergabefunktion mit Titel- und Albumcover-Anzeige, SD-Kartenschacht, mehrfarbiges TFT-Display (Bildschirmdiagonale 14,7 cm), Touchscreen-Bedienung inkl. Annäherungssensorik, CD-Laufwerk, Bluetooth-Schnittstelle für Mobiltelefon (hands free profile 1.5)

Gegen Aufpreis kann anstelle des Radio Composition „Media“ auch das Navigationssystem Discover „Media“ oder „Pro“ bestellt werden.

ab EUR 706,37¹⁾
für Trendline

ab EUR 557,86¹⁾
für Comfortline

ab EUR 454,27¹⁾
für Highline, Sky , GTI, GTI Performance und GTD

Stand: April 2013 – Änderungen vorbehalten.

¹⁾ Unverbindliche, nicht kartellierte Richtpreise inkl. NoVA und 20% MwSt. auf Basis der Motorisierung 1.6 TDI 105 PS (5-Gang). Bitte beachten Sie, dass sich bei anderen Motorisierungen auch der NoVA-Satz und Bruttopreis für das Ausstattungspaket ändern kann.

²⁾ Bitte prüfen Sie unbedingt ob die externe Audioquelle mit der Multimediabuchse MEDIA-IN kompatibel ist.

Sonderausstattungen

	Trendline	Comfortline	Highline	Sky	GTI (Performance)	GTD	Preis in € ohne NoVA und ohne MwSt.*	Preis in € inkl. NoVA und 20% MwSt.**
Adaptive Fahrwerksregelung DCC inkl. Fahrprofilwahl permanente Anpassung der Dämpfung an Fahrbahn und Fahrsituation sowie Anpassung der Lenkunterstützung durch individuelle SPORT-, COMFORT- und NORMAL-Einstellung; Karosserie ca. 10 mm tiefer gelegt; GTI und GTD mit sportlicher Abstimmung und mit serienmäßiger Tieferlegung von ca. 15 mm	–	○	○	○	○	○	825,–	1.029,60
Anhängevorrichtung schwenkbar	○	○	○	○	○	○	660,–	823,68
Automatische Distanzregelung ACC und Umfeldbeobachtungssystem „Front Assist“ mit City-Notbremsfunktion inkl. Geschwindigkeitsbegrenzer; nur in Verbindung mit Multifunktionslenkrädern bestellbar; bei Trendline nur in Verbindung mit Multifunktionsanzeige „Plus“; nicht für 63 kW/85 PS TSI	○	○	○	○	–	–	445,–	555,36
Beifahrersitz mit Höheneinstellung	○	●	●	●	●	●	95,–	118,56
Beifahrersitzlehne komplett umlegbar nur für 4-Türer und bei Trendline nur mit Beifahrersitz mit Höheneinstellung; nicht in Verbindung mit ergoActive Sitz und Sportsitze vorne	○	○	–	–	–	–	156,–	194,69
Car-Net¹⁾ Online-Informationen werden direkt ins Auto übermittelt (Navigation mit Sonderzielsuche, Google Earth™-Kartenservice, Google Street View™ und Online-Verkehrsinformationen) nur in Verbindung mit Navigationssystem „Discover Pro“ und Mobiltelefonvorbereitung „Premium“	–	–	–	–	○	○	80,–	99,84
Entfall der Schriftzüge für die Modell- und Motorbezeichnung auf der Gepäckraumklappe	○	○	○	○	○	○	0,–	0,–
Entfall der serienmäßigen Klimaanlage inkl. Entfall der Kühlmöglichkeit des Handschuhfaches	○	○	○	○	○	○	0,–	0,–

Stand: April 2013 – Änderungen vorbehalten.

¹⁾ Unverbindliche, nicht kartellierte Richtpreise. Zur Errechnung der Bruttopreise sind der jeweils modellabhängige NoVA-Satz sowie 20% MwSt. hinzuzurechnen. Gemäß § 6 Abs. 6 NoVAG erhöht sich die NoVA um 20%, wenn diese nicht der MwSt. unterliegt.

^{**)} Unverbindliche, nicht kartellierte Richtpreise inkl. NoVA und 20% MwSt. auf Basis der Motorisierung 1.6 TDI 105 PS (5-Gang).

Bitte beachten Sie, dass sich bei anderen Motorisierungen auch der NoVA-Satz und Bruttopreis für die Mehrausstattungen ändern kann. Gewisse Mehrausstattungen sind für diese Motorisierung nicht erhältlich.

¹⁾ Sie benötigen ein Bluetooth-fähiges Mobiltelefon mit remote SIM Access Profile (rSAP) oder eine SIM-Karte mit Telefon- und Datenoption. Die Car-Net-Dienste sind nur mit einem bestehenden oder separat abzuschließenden Mobilfunkvertrag zwischen Ihnen und Ihrem Mobilfunkprovider und nur innerhalb der Abdeckung des jeweiligen Mobilfunknetzes verfügbar. Durch den Empfang von Datenpaketen aus dem Internet können, abhängig von Ihrem jeweiligen Mobilfunktarif und insbesondere beim Betrieb im Ausland, zusätzliche Kosten (z.B. Roaming-Gebühren) entstehen. Aufgrund des im Rahmen der Nutzung der Car-Net-Dienste anfallenden Datenvolumens wird die Vereinbarung einer Daten-Flatrate mit Ihrem Mobilfunkprovider dringend empfohlen. Die Verfügbarkeit der Car-Net Dienste kann länderspezifisch unterschiedlich ausfallen. Diese Dienste werden für mindestens 36 Monate ab Fahrzeugherstellung zur Verfügung gestellt. Nähere Informationen zu Car-Net erhalten Sie unter www.volkswagen.com/Car-Net und bei Ihrem Volkswagen Partner; Informationen zu Mobilfunk-Tarifbedingungen bei Ihrem Mobilfunkanbieter.

● = serienmäßige Ausstattung ○ = Sonderausstattung gegen Mehrpreis – = für dieses Modell nicht bestellbar

	Trendline	Comfortline	Highline	Sky	GTI (Performance)	GTD	Preis in € ohne NoVA und ohne MwSt.*	Preis in € inkl. NoVA und 20% MwSt.**
ergoActive Sitz mit 14-Wege-Einstellung auf Fahrerseite	–	○	–	–	–	–	506,–	631,49
Fahrersitz mit Einstellung für Längsposition, Sitzhöhe, Sitz- und Lehnenneigung; Oberschenkelaufgabe längs schiebbar, Lendenwirbelstütze vorn, auf Fahrerseite elektrisch einstellbar mit Massagefunktion, Schublade unter dem Beifahrersitz, Sportsitze vorn, Sitzbezüge in Stoff, Dessin „New York“, Sitzwangen-Innenseiten in Leder „Vienna“, Vordersitze beheizbar; ausgezeichnet mit dem Gütesiegel „Aktion Gesunder Rücken“; nicht in Verbindung mit Lederausstattung „Vienna“	–	–	○	○	–	–	281,–	350,69
in Verbindung mit Komfortpaket bei Comfortline	–	○	–	–	–	–	402,–	501,70
in Verbindung mit Komfortpaket bei Highline und Sky	–	–	○	○	–	–	177,–	220,90
Fahrprofilauswahl	–	○	○	○	○	○	96,–	119,81
ECO- und SPORT-Modus; nicht in Verbindung mit 63 kW/85 PS TSI, 77 kW/105 PS TSI								
Fernlichtregulierung „Light Assist“	–	○	○	–	○	○	118,–	147,26
nur in Verbindung mit Licht- und Sicht-Paket								
Frontscheibe drahtlos beheizbar und infrarot-reflektierend	–	–	–	–	○	○	261,–	325,73
nur in Verbindung mit Radio Composition „Media“, Mediapaket oder Navigationssystemen und Mobiltelefonvorbereitung „Comfort“ oder „Premium“								
nicht in Verbindung mit Entfall der serienmäßigen Klimaanlage								
Geschwindigkeitsregelanlage	○	●	●	●	●	●	324,–	404,35
inkl. Geschwindigkeitsbegrenzer								
Klimaanlage „Climatronic“	○	○	●	●	●	●	292,–	364,42
Klimaanlage mit 2-Zonen-Temperaturregelung, links und rechts getrennt regelbar								

Stand: April 2013 – Änderungen vorbehalten.

*) Unverbindliche, nicht kartellierte Richtpreise. Zur Errechnung der Bruttopreise sind der jeweils modellabhängige NoVA-Satz sowie 20% MwSt. hinzuzurechnen.

Gemäß § 6 Abs. 6 NoVAG erhöht sich die NoVA um 20%, wenn diese nicht der MwSt. unterliegt.

**) Unverbindliche, nicht kartellierte Richtpreise inkl. NoVA und 20% MwSt. auf Basis der Motorisierung 1.6 TDI 105 PS (5-Gang).

Bitte beachten Sie, dass sich bei anderen Motorisierungen auch der NoVA-Satz und Bruttopreis für die Mehrausstattungen ändern kann. Gewisse Mehrausstattungen sind für diese Motorisierung nicht erhältlich.

● = serienmäßige Ausstattung ○ = Sonderausstattung gegen Mehrpreis – = für dieses Modell nicht bestellbar

Sonderausstattungen

	Trendline	Comfortline	Highline	Sky	GTI (Performance)	GTD	Preis in € ohne NoVA und ohne MwSt.*	Preis in € inkl. NoVA und 20% MwSt.**
Lackierung Metallic/Perleffekt	○	○	○	○	○	○	408,-	509,18
Lackierung Pure White bei GTI, GTI Performance und GTD	○	○	○	○	-	-	104,- 0,-	129,79 0,-
Lackierung Tornadorot/Schwarz bei GTI, GTI Performance und GTD	○	○	○	○	-	-	119,- 0,-	148,51 0,-
Lackierung Oryxweiß Perlmuttereffekt	-	○	○	○	○	○	819,-	1.022,11
Lederausstattung „Vienna“ mit Sportsitzen vorn Sitzmittelbahnen und -wangeninnenseiten in Leder „Vienna“, Vordersitze beheizbar; nicht in Verbindung mit ergoActive Sitz in Verbindung mit Komfortpaket	-	-	○	○	-	-	1.863,-	2.325,02
Lederausstattung „Vienna“ mit Top-Sportsitzen vorn Sitzmittelbahnen und -wangeninnenseiten in Leder „Vienna“, Vordersitze beheizbar in Verbindung mit Komfortpaket	-	-	○	○	-	-	1.759,-	2.195,23
Lederausstattung „Vienna“ mit Top-Sportsitzen vorn Sitzmittelbahnen und -wangeninnenseiten in Leder „Vienna“, Vordersitze beheizbar in Verbindung mit Komfortpaket	-	-	-	-	○	○	1.708,-	2.131,58
Lederausstattung „Vienna“ mit Top-Sportsitzen vorn Sitzmittelbahnen und -wangeninnenseiten in Leder „Vienna“, Vordersitze beheizbar in Verbindung mit Komfortpaket	-	-	-	-	○	○	1.604,-	2.001,79
Lederlenkrad (3 Speichen) inkl. Schalthebelknauf in Leder	○	○	-	-	-	-	138,-	172,22
Leichtmetallräder „Lyon“ 6,5 J x 15 4 Stück mit Reifen 195/65 R 15 und Radsicherungen mit erweitertem Diebstahlschutz	○	-	-	-	-	-	411,-	512,93
Leichtmetallräder „Perth“ 6,5 J x 16 4 Stück mit Reifen 205/55 R 16 und Radsicherungen mit erweitertem Diebstahlschutz, Oberfläche glanzgedreht	○	-	-	-	-	-	822,- 411,-	1.025,86 512,93
Leichtmetallräder „Perth“ 6,5 J x 16 4 Stück mit Reifen 205/55 R 16 und Radsicherungen mit erweitertem Diebstahlschutz, Oberfläche glanzgedreht	○	-	-	-	-	-	822,- 411,-	1.025,86 512,93
Leichtmetallräder „Toronto“ 6,5 J x 16 4 Stück mit Reifen 205/55 R 16 und Radsicherungen mit erweitertem Diebstahlschutz, Oberfläche glanzgedreht	○	-	-	-	-	-	822,- 411,-	1.025,86 512,93
Leichtmetallräder „Dijon“ 7 J x 17 4 Stück mit Reifen 225/45 R 17 und Radsicherungen mit erweitertem Diebstahlschutz; nur in Verbindung mit Adaptiver Fahrwerksregelung DCC oder Sportfahrwerk	-	○	-	-	-	-	387,- 202,-	482,98 252,10

Stand: April 2013 – Änderungen vorbehalten.

^{*)} Unverbindliche, nicht kartellierte Richtpreise. Zur Errechnung der Bruttopreise sind der jeweils modellabhängige NoVA-Satz sowie 20% MwSt. hinzuzurechnen.

Gemäß § 6 Abs. 6 NoVAG erhöht sich die NoVA um 20%, wenn diese nicht der MwSt. unterliegt.

^{**)} Unverbindliche, nicht kartellierte Richtpreise inkl. NoVA und 20% MwSt. auf Basis der Motorisierung 1.6 TDI 105 PS (5-Gang).

Bitte beachten Sie, dass sich bei anderen Motorisierungen auch der NoVA-Satz und Bruttopreis für die Mehrausstattungen ändern kann. Gewisse Mehrausstattungen sind für diese Motorisierung nicht erhältlich.

● = serienmäßige Ausstattung ○ = Sonderausstattung gegen Mehrpreis - = für dieses Modell nicht bestellbar

	Trendline	Comfortline	Highline	Sky	GTI (Performance)		Preis in € ohne NoVA und ohne MwSt.*	Preis in € inkl. NoVA und 20% MwSt.**
Leichtmetallräder „Geneva“ 7 J x 17 4 Stück mit Reifen 225/45 R 17 und Radsicherungen mit erweitertem Diebstahlschutz, in Sterling-Silber lackiert; nur in Verbindung mit Adaptiver Fahrwerksregelung DCC oder Sportfahrwerk	-	o	-	-	-	-	573,- 389,-	715,10 485,47
Leichtmetallräder „Madrid“ 7 J x 17 4 Stück mit Reifen 225/45 R 17 und Radsicherungen mit erweitertem Diebstahlschutz, in Anthrazit, Oberfläche glanzgedreht; nur in Verbindung mit Adaptiver Fahrwerksregelung DCC oder Sportfahrwerk	-	o	-	-	-	-	573,- 389,-	715,10 485,47
Leichtmetallräder „Singapore“ 7 J x 17 Volkswagen R GmbH 4 Stück mit Reifen 225/45 R 17 und Radsicherungen mit erweitertem Diebstahlschutz, in Schwarz, Oberfläche glanzgedreht; nur in Verbindung mit Adaptiver Fahrwerksregelung DCC oder Sportfahrwerk	-	o	-	-	-	-	655,- 471,-	817,44 587,81
Leichtmetallräder „Austin“ 7,5 J x 18 4 Stück mit Reifen 225/40 R 18, in Anthrazit, Oberfläche glanzgedreht	-	-	-	-	o	-	510,-	636,48
Leichtmetallräder „Durban“ 7,5 J x 18 4 Stück mit Reifen 225/40 R 18, in Sterling-Silber lackiert; nur in Verbindung mit Adaptiver Fahrwerksregelung DCC oder Sportfahrwerk	-	-	o	o	-	-	693,-	864,86
Leichtmetallräder „Marseille“ 7,5 J x 18 Volkswagen R GmbH 4 Stück mit Reifen 225/40 R 18, in Schwarz, Oberfläche glanzgedreht; nur in Verbindung mit Adaptiver Fahrwerksregelung DCC oder Sportfahrwerk	-	-	o	o	-	-	776,-	968,45
Leichtmetallräder „Nogaro“ 7,5 J x 18 4 Stück mit Reifen 225/40 R 18, in Anthrazit, Oberfläche glanzgedreht	-	-	-	-	-	o	510,-	636,48
Leichtmetallräder „Serron“ 7,5 J x 18 Volkswagen R GmbH 4 Stück mit Reifen 225/40 R 18, in Schwarz, Oberfläche glanzgedreht; nur in Verbindung mit Adaptiver Fahrwerksregelung DCC oder Sportfahrwerk	-	-	o	o	-	-	776,-	968,45
Leichtmetallräder „Luxor“ 7,5 J x 19 Volkswagen R GmbH 4 Stück mit Reifen 225/35 R19, in Anthrazit, Oberfläche glanzgedreht nicht in Verbindung mit Standheizung, 103 kW/140 PS TSI ACT und 110 kW/150 PS TDI 4MOTION nur in Verbindung mit Adaptiver Fahrwerksregelung DCC oder Sportfahrwerk (bei 90 kW/122 PS TSI nur in Verbindung mit DCC)	-	-	o	-	-	-	1.211,-	1.511,33

Stand: April 2013 – Änderungen vorbehalten.

^{*)} Unverbindliche, nicht kartellierte Richtpreise. Zur Errechnung der Bruttopreise sind der jeweils modellabhängige NoVA-Satz sowie 20% MwSt. hinzuzurechnen.

Gemäß § 6 Abs. 6 NoVAG erhöht sich die NoVA um 20%, wenn diese nicht der MwSt. unterliegt.

^{**)} Unverbindliche, nicht kartellierte Richtpreise inkl. NoVA und 20% MwSt. auf Basis der Motorisierung 1.6 TDI 105 PS (5-Gang).

Bitte beachten Sie, dass sich bei anderen Motorisierungen auch der NoVA-Satz und Bruttopreis für die Mehrausstattungen ändern kann. Gewisse Mehrausstattungen sind für diese Motorisierung nicht erhältlich.

● = serienmäßige Ausstattung ○ = Sonderausstattung gegen Mehrpreis – = für dieses Modell nicht bestellbar

Sonderausstattungen

	Trendline	Comfortline	Highline	Sky	GTI (Performance)	GTD	Preis in € ohne NoVA und ohne MwSt.*	Preis in € inkl. NoVA und 20% MwSt.**
Leichtmetallräder „Santiago“ 7,5 J x 19 Volkswagen R GmbH 4 Stück mit Reifen 225/35 R19, in Anthrazit, Oberfläche glanzgedreht nicht in Verbindung mit Panorama-Ausstell-/Schiebedach und Standheizung- und Lüftung	–	–	–	–	○	○	1.009,–	1.259,23
Lendenwirbelstützen vorn nur in Verbindung mit Beifahrersitz mit Höheneinstellung; nicht in Verbindung mit Sportsitze vorn	○	●	●	●	●	●	165,–	205,92
Licht- und Sicht-Paket Fahrlichtschaltung automatisch mit Leaving home“-Funktion und manueller „Coming home“-Funktion, Innenspiegel automatisch abblendend, Regensensor	○	○	○	●	●	●	169,–	210,91
Mittelarmlehne vorn mit Ablagebox und 2 Luftausströmern hinten	○	●	●	●	●	●	167,–	208,42
Mobiltelefonvorbereitung „Comfort“ Bedienung und Anzeige über Multifunktionsanzeige und TFT-Display des Radio- bzw. Navigationssystem sowie über Multifunktions-Lederlenkrad, Freisprecheinrichtung für Mobiltelefone mit Bluetooth-Schnittstelle (hands free profile 1.5), drahtlose Kommunikationsschnittstelle BLUETOOTH AUDIO (ausschließlich kompatibel mit advanced audio distribution profile ASDP), Sprachbedienung, Außenantennenanbindung über Ladehalterung in der Mittelkonsole nur in Verbindung mit Radio Composition „Media“, Mediapaket oder Navigationssystemen	–	–	–	–	○	○	281,–	350,69
Mobiltelefonvorbereitung „Premium“ Bedienung und Anzeige über Multifunktionsanzeige und TFT-Display des Navigationssystem „Discover Pro“ sowie über Multifunktions-Lederlenkrad, Freisprecheinrichtung für Mobiltelefone mit Bluetooth-Schnittstelle (hands free profile 1.5), drahtlose Kommunikationsschnittstelle BLUETOOTH AUDIO (ausschließlich kompatibel mit advanced audio distribution profile ASDP), Sprachbedienung, fahrzeugeigenes GSM-/UMTS-Sende-/Empfangsteil mit SIM-Kartenschacht, zusätzliche Bluetooth-Schnittstelle remote SIM Access Profile (rSAP) ¹⁾ , WLAN-Hotspot, SMS-Funktionen (Lesen über TFT-Display, Schreiben über die Sprachbedienung, Vorlesen) nur in Verbindung mit Navigationssystem Discover „Pro“	–	–	–	–	○	○	373,–	465,50

Stand: April 2013 – Änderungen vorbehalten.

¹⁾ Unverbindliche, nicht kartellierte Richtpreise. Zur Errechnung der Bruttopreise sind der jeweils modellabhängige NoVA-Satz sowie 20% MwSt. hinzuzurechnen.
Gemäß § 6 Abs. 6 NoVAG erhöht sich die NoVA um 20%, wenn diese nicht der MwSt. unterliegt.

²⁾ Unverbindliche, nicht kartellierte Richtpreise inkl. NoVA und 20% MwSt. auf Basis der Motorisierung 1.6 TDI 105 PS (5-Gang).

Bitte beachten Sie, dass sich bei anderen Motorisierungen auch der NoVA-Satz und Bruttopreis für die Mehrausstattungen ändern kann. Gewisse Mehrausstattungen sind für diese Motorisierung nicht erhältlich.

³⁾ Bitte prüfen Sie unbedingt, ob das jeweilige Mobiltelefon über eine Bluetooth-Schnittstelle mit remote SIM Access Profile (rSAP) verfügt und für die Mobiltelefon-Schnittstelle „Premium“ geeignet ist.

● = serienmäßige Ausstattung ○ = Sonderausstattung gegen Mehrpreis – = für dieses Modell nicht bestellbar

	Trendline	Comfortline	Highline	Sky	GTI (Performance)		Preis in € ohne NoVA und ohne MwSt.*	Preis in € inkl. NoVA und 20% MwSt.**
Multifunktions-Lederlenkrad (3 Speichen) mit Bedienmöglichkeit für Multifunktionsanzeige, Radio und Telefon ¹⁾ , Schalthebelknopf in Leder; bei Trendline nur in Verbindung mit Multifunktionsanzeige „Plus“	○	○	●	●	●	●	340,-	424,32
Multifunktions-Lederlenkrad (3 Speichen) für Doppelkupplungsgetriebe DSG mit Bedienmöglichkeit für Schaltung, Multifunktionsanzeige, Radio und Telefon ¹⁾ , Schalthebelknopf in Leder; bei Trendline nur in Verbindung mit Multifunktionsanzeige „Plus“	-	○	-	-	●	●	430,-	536,64
	-	-	○	○	●	●	90,-	112,32
Multifunktionsanzeige „Plus“ mit erweiterten Anzeigemöglichkeiten u.a.: digitaler Geschwindigkeitsanzeige, digitaler Öltemperaturanzeige und Einstellungen für Sprache, Winterreifen, Licht und Sicht sowie Standheizung und -lüftung	○	●	●	●	-	-	39,-	48,67
Multifunktionsanzeige „Premium“ mit mehrfarbigem Display	-	-	○	○	●	●	121,-	151,01
Navigationssystem Discover „Media“ 4 x 20 Watt, 8 Lautsprecher, 3 Jahre kostenloser Download der Navigations-Software Updates, Bluetooth-Schnittstelle für Mobiltelefon (hands free profile 1.5), CD-Laufwerk, Doppel-Tuner mit Phasen-Diversity für bestmöglichen Radioempfang, Fahrzeug-Menü, Karte in 2,5D-Darstellung (Vogelperspektive), mehrfarbiges TFT-Display (Bildschirmdiagonale 14,7 cm), Touchscreen-Bedienung inkl. Annäherungssensorik, MP3-Wiedergabefunktion mit Titel- und Albumcover-Anzeige, Multimediabuchse AUX-IN, Navigationsdaten für Europa auf SD-Karte, 2 SD-Kartenschächte, Telefonkontakt-Adressdaten zur Verwendung für Navigations-Zieleingabe, Verkehrszeichenanzeige, USB-Schnittstelle, Zielführung dynamisch über separaten RDS TMC-Tuner; nur in Verbindung mit Radio Composition „Media“ oder Mediapaket Hinweis: in Verbindung mit Mediapaket wird die USB-Schnittstelle und die Multimediabuchse AUX-IN durch die MEDIA-IN für iPod/iPhone ersetzt	○	○	○	○	○	○	592,-	738,82

Stand: April 2013 – Änderungen vorbehalten.

¹⁾ Unverbindliche, nicht kartellierte Richtpreise. Zur Errechnung der Bruttopreise sind der jeweils modellabhängige NoVA-Satz sowie 20% MwSt. hinzuzurechnen.

Gemäß § 6 Abs. 6 NoVAG erhöht sich die NoVA um 20%, wenn diese nicht der MwSt. unterliegt.

²⁾ Unverbindliche, nicht kartellierte Richtpreise inkl. NoVA und 20% MwSt. auf Basis der Motorisierung 1.6 TDI 105 PS (5-Gang).

Bitte beachten Sie, dass sich bei anderen Motorisierungen auch der NoVA-Satz und Bruttopreis für die Mehrausstattungen ändern kann. Gewisse Mehrausstattungen sind für diese Motorisierung nicht erhältlich.

³⁾ Telefonfunktion nur in Verbindung mit Radio Composition „Media“, Mediapaket oder Navigationssystemen.

● = serienmäßige Ausstattung ○ = Sonderausstattung gegen Mehrpreis - = für dieses Modell nicht bestellbar

Sonderausstattungen

	Trendline	Comfortline	Highline	Sky	GTI (Performance)		Preis in € ohne NoVA und ohne MwSt.*	Preis in € inkl. NoVA und 20% MwSt.**
Navigationssystem Discover „Pro“ 4 x 20 Watt, 8 Lautsprecher, 3 Jahre kostenloser Download der Navigations-Software Updates, Bluetooth-Schnittstelle für Mobiltelefon (hands free profile 1.5), DVD-Laufwerk zur Wiedergabe von Audio-CDs (auch im MP3- und WMA-Format) und Audio-/Video-DVDs (Bild nur bei stehendem Fahrzeug); Doppel-Tuner mit Phasen-Diversity für bestmöglichen Radioempfang, Fahrzeug-Menü, integrierte 64-GB-SSD-Festplatte zum Speichern der Navigationsdaten und von Multimedia-Dateien (10 GB frei nutzbar), Karte in topografischer 3D-Darstellung (Vogelperspektive) mit Gebäudedarstellung, mehrfarbiges TFT-Display (Bildschirmdiagonale 20,3 cm), Touchscreen-Bedienung inkl. Annäherungssensorik, MP3-Wiedergabefunktion mit Titel- und Albumcover-Anzeige, Multimediabuchse AUX-IN, Navigationsdaten für Europa auf internem Speicher, 2 SD-Kartenschächte, Sprachbedienung, Telefonkontakt-Adressdaten zur Verwendung für Navigations-Zieleingabe, Verkehrszeichenanzeige, USB-Schnittstelle, Zielführung dynamisch über separaten RDS TMC-Tuner in Verbindung mit Mediapaket Hinweis: in Verbindung mit Mediapaket wird die USB-Schnittstelle und die Multimediabuchse AUX-IN durch die MEDIA-IN für iPod/iPhone ersetzt	–	–	○	○	○	○	1.676,–	2.091,65
	–	–	○	○	○	○	1.520,–	1.896,96
Nebelscheinwerfer und Rückleuchten in LED-Technik inkl. Kennzeichenbeleuchtung in LED-Technik	–	–	–	–	○	○	534,–	666,43
Nebelscheinwerfer und Abbiegelicht	○	○	●	●	–	–	214,–	267,07
Panorama-Ausstell-/Schiebedach	–	–	–	●	○	○	826,–	1.030,85
ParkPilot Akustische und optische Warnsignale bei Hindernissen im Front- und Heckbereich, Außenspiegel mit Beifahrerspiegelabsenkung nicht in Verbindung mit Komfortpaket und Parklenkassistent „Park Assist“ inkl. Parkpilot	○	○	○	○	○	○	451,–	562,85
Parklenkassistent „Park Assist“ inkl. ParkPilot Parkpilot vorn und hinten, akustische und optische Warnsignale bei Hindernissen im Front- und Heckbereich, Außenspiegel mit Beifahrerspiegelabsenkung; bei Trendline nur in Verbindung mit Multifunktionsanzeige „Plus“ in Verbindung mit Komfortpaket	○	○	○	○	○	○	596,–	743,81
	○	○	○	○	○	○	144,–	179,71
Proaktives Insassenschutzsystem	○	○	●	●	●	●	121,–	151,01

Stand: April 2013 – Änderungen vorbehalten.

^{*)} Unverbindliche, nicht kartellierte Richtpreise. Zur Errechnung der Bruttopreise sind der jeweils modellabhängige NoVA-Satz sowie 20% MwSt. hinzuzurechnen.

Gemäß § 6 Abs. 6 NoVAG erhöht sich die NoVA um 20%, wenn diese nicht der MwSt. unterliegt.

^{**)} Unverbindliche, nicht kartellierte Richtpreise inkl. NoVA und 20% MwSt. auf Basis der Motorisierung 1.6 TDI 105 PS (5-Gang).

Bitte beachten Sie, dass sich bei anderen Motorisierungen auch der NoVA-Satz und Bruttopreis für die Mehrausstattungen ändern kann. Gewisse Mehrausstattungen sind für diese Motorisierung nicht erhältlich.

● = serienmäßige Ausstattung ○ = Sonderausstattung gegen Mehrpreis – = für dieses Modell nicht bestellbar

	Trendline	Comfortline	Highline	Sky	GTI (Performance)	GTD	Preis in € ohne NoVA und ohne MwSt.*	Preis in € inkl. NoVA und 20% MwSt.**
Radio Composition „Colour“ 4 x 20 Watt, 8 Lautsprecher, Doppel-Tuner mit Phasen-Diversity für bestmöglichen Radioempfang, MP3-Wiedergabefunktion mit Titel- und Albumcover-Anzeige, Multimediabuchse AUX-IN, SD-Kartenschacht, mehrfarbiges TFT-Display (Bildschirmdiagonale 12,7 cm), Touchscreen-Bedienung, CD-Laufwerk nicht in Verbindung mit Rückfahrkamera „Rear Assist“ und Sprachsteuerung	○	○	●	●	●	●	121,-	151,01
Radio Composition „Media“ 4 x 20 Watt, 8 Lautsprecher, Doppel-Tuner mit Phasen-Diversity für bestmöglichen Radioempfang, MP3-Wiedergabefunktion mit Titel- und Albumcover-Anzeige, Multimediabuchse AUX-IN, SD-Kartenschacht, mehrfarbiges TFT-Display (Bildschirmdiagonale 14,7 cm), Touchscreen-Bedienung inkl. Annäherungssensorik, CD-Laufwerk, Bluetooth-Schnittstelle für Mobiltelefon (hands free profile 1.5), USB-Schnittstelle	○	○	-	-	-	-	329,-	410,59
Reserverad in Fahrbereifung, Stahl anstelle Tire Mobility Set; variabler Gepäckraumboden kann nicht in die untere Position gebracht werden	○	○	-	-	-	-	48,-	59,90
Reserverad in Fahrbereifung, Leichtmetall anstelle Tire Mobility Set; nur in Verbindung mit Leichtmetallrädern; variabler Gepäckraumboden kann nicht in die untere Position gebracht werden	-	-	○	○	-	-	185,-	230,88
Reserverad gewichts- und platzsparend anstelle Tire Mobility Set	○	○	○	○	○	○	48,-	59,90
Rückfahrkamera „Rear Assist“ nur in Verbindung mit Radio Composition „Media“, Mediapaket oder Navigationssystemen	○	○	○	○	○	○	177,-	220,90
Rücksitzlehne asymmetrisch geteilt umklappbar inkl. Durchlademöglichkeit und Mittelarmlehne, 2 Becherhalter	○	●	●	●	●	●	155,-	193,44
Schlechtwegefahrwerk ca. 15 mm erhöhte Bodenfreiheit nicht in Verbindung mit 77 kW/105 PS TDI 4MOTION, 110 kW/150 PS TDI 4MOTION, 18-Zoll-Leichtmetallrädern, Adaptiver Fahrwerksregelung DCC, Sportfahrwerk	○	○	○	○	-	-	344,-	429,31

Stand: April 2013 – Änderungen vorbehalten.

*) Unverbindliche, nicht kartellierte Richtpreise. Zur Errechnung der Bruttopreise sind der jeweils modellabhängige NoVA-Satz sowie 20% MwSt. hinzuzurechnen.

Gemäß § 6 Abs. 6 NoVAG erhöht sich die NoVA um 20%, wenn diese nicht der MwSt. unterliegt.

**) Unverbindliche, nicht kartellierte Richtpreise inkl. NoVA und 20% MwSt. auf Basis der Motorisierung 1.6 TDI 105 PS (5-Gang).

Bitte beachten Sie, dass sich bei anderen Motorisierungen auch der NoVA-Satz und Bruttopreis für die Mehrausstattungen ändern kann. Gewisse Mehrausstattungen sind für diese Motorisierung nicht erhältlich.

● = serienmäßige Ausstattung ○ = Sonderausstattung gegen Mehrpreis - = für dieses Modell nicht bestellbar

Sonderausstattungen

	Trendline	Comfortline	Highline	Sky	GTI (Performance)		Preis in € ohne NoVA und ohne MwSt.*	Preis in € inkl. NoVA und 20% MwSt.**
Schlüsselloses¹⁾ Schließ- und Startsystem „Keyless Access“ inkl. Startknopf	–	○	○	○	○	○	289,–	360,67
Seitenairbags und Gurtstraffer hinten inkl. Warnton und -leuchte für nicht angelegte Gurte; nur in Verbindung mit 4 Türen	○	○	○	○	○	○	269,–	335,71
Seitenscheiben hinten und Heckscheibe abgedunkelt Seitenscheiben ab B-Säule abgedunkelt, zu 65% lichtabsorbierend	○	○	○	○	○	○	233,–	290,78
Sitzbezüge in Stoff „Clark“/Alcantara	–	–	–	–	○	○	596,–	743,81
Soundsystem „DYNAUDIO Excite“ Digitaler 10-Kanal-Verstärker, Subwoofer, 8 Lautsprecher, 400 Watt Gesamtleistung nur in Verbindung mit Radio Composition „Media“, Mediapaket oder Navigationssystemen	–	–	–	–	○	○	527,–	657,70
Spiegelpaket Außenspiegel elektrisch einstell-, anklapp- und beheizbar, mit Umfeldbeleuchtung und Beifahrerspiegelabsenkung	○	○	○	○	○	○	133,–	165,98
Sportfahrwerk Karosserie um ca. 15 mm tiefer gelegt	–	○	○	○	●	●	177,–	220,90
Sportsitze vorn Ablagetaschen an den Rückseiten der Vordersitze, Beifahrersitz mit Höheneinstellung inkl. Lendenwirbelstützen vorn, Rücksitzlehne asymmetrisch geteilt umklappbar mit Durchlademöglichkeit, Mittelarmlehne und 2 Becherhalter, Schubladen unter den Vordersitzen, Sitzbezüge in Stoff, Dessin „Mel Stripe“	○	–	–	–	–	–	269,–	335,71
	–	○	–	–	–	–	121,–	151,01
Sport & Sound Paket 4 Stück Leichtmetallräder „Nogaro“ 7,5 J x 18 mit Reifen 225/40 R 18, in Anthrazit, Oberfläche glanzgedreht; Sound-Aktor in der Abgasanlage, Bremsattel in Rot, Fahrprofilauswahl, straffere Dämpfung in Verbindung mit Adaptiver Fahrwerksregelung DCC	–	–	–	–	–	○	869,–	1.084,51
	–	–	–	–	–	○	773,–	964,70
Spurhalteassistent „Lane Assist“ mit Fernlichtregulierung „Light Assist“ Multifunktionskamera; nur in Verbindung mit Licht- und Sicht-Paket	–	○	○	–	○	○	472,–	589,06

Stand: April 2013 – Änderungen vorbehalten.

¹⁾ Unverbindliche, nicht kartellierte Richtpreise. Zur Errechnung der Bruttopreise sind der jeweils modellabhängige NoVA-Satz sowie 20% MwSt. hinzuzurechnen.
Gemäß § 6 Abs. 6 NoVAG erhöht sich die NoVA um 20%, wenn diese nicht der MwSt. unterliegt.

²⁾ Unverbindliche, nicht kartellierte Richtpreise inkl. NoVA und 20% MwSt. auf Basis der Motorisierung 1.6 TDI 105 PS (5-Gang).

Bitte beachten Sie, dass sich bei anderen Motorisierungen auch der NoVA-Satz und Bruttopreis für die Mehrausstattungen ändern kann. Gewisse Mehrausstattungen sind für diese Motorisierung nicht erhältlich.

³⁾ Die Funkfernbedienung dient als Sender und muss mitgeführt werden, damit das Fahrzeug ent- bzw. verriegelt und gestartet werden kann.

● = serienmäßige Ausstattung ○ = Sonderausstattung gegen Mehrpreis – = für dieses Modell nicht bestellbar

	Trendline	Comfortline	Highline	Sky	GTI (Performance)	GTD	Preis in € ohne NoVA und ohne MwSt.*	Preis in € inkl. NoVA und 20% MwSt.**
Spurhalteassistent „Lane Assist“ mit Fernlichtregulierung „Light Assist“ und Verkehrszeichenerkennung Multifunktionskamera; nur in Verbindung mit Navigationssystem Discover „Pro“; bei Highline nur in Verbindung mit Licht- und Sicht-Paket	–	–	○	–	○	○	472,–	589,06
Spurhalteassistent „Lane Assist“ mit dynamischer Fernlichtregulierung „Dynamic Light Assist“ Multifunktionskamera; bei Comfortline und Highline nur in Verbindung mit Xenon-Scheinwerfern und Licht- und Sicht-Paket	–	○	○	○	○	○	558,–	696,38
Spurhalteassistent „Lane Assist“ mit dynamischer Fernlichtregulierung „Dynamic Light Assist“ und Verkehrszeichenerkennung Multifunktionskamera; nur in Verbindung mit Navigationssystem Discover „Pro“; zusätzlich bei Highline nur in Verbindung mit Xenon-Scheinwerfern und Licht- und Sicht-Paket	–	–	○	○	○	○	558,–	696,38
Sprachsteuerung nur in Verbindung mit Mediapaket, Radio Composition „Media“ oder Navigationssystem Discover „Media“; Serie bei Navigationssystem Discover „Pro“	○	○	○	○	○	○	165,–	205,92
Standheizung und -lüftung Standheizung und -lüftung mit Funkfernbedienung und Vorwahltuhr, Vordersitze beheizbar nicht in Verbindung mit Entfall der serienmäßigen Klimaanlage sowie 169 kW/230 PS TSI DSG	○	○	○	○	○	○	1.190,–	1.485,12
Textilfußmatten vorn und hinten	○	○	●	●	●	●	87,–	108,58
Triebwerkunterschutz inkl. Steinschlagschutz-Unterboden	○	○	○	○	–	–	212,–	264,58
Xenon-Scheinwerfer mit LED-Tagfahrlicht und Kurvenfahrlicht Bi-Xenon-Scheinwerfer für Abblend- und Fernlicht mit LED-Tagfahrlicht und Abbiegelicht, Leuchtweitenregulierung dynamisch, mit dynamischem Kurvenfahrlicht, Scheinwerfer-Reinigungsanlage, Warnleuchte für Waschwasserstand	○	○	○	●	○	○	1.126,–	1.405,25

Stand: April 2013 – Änderungen vorbehalten.

*) Unverbindliche, nicht kartellierte Richtpreise. Zur Errechnung der Bruttopreise sind der jeweils modellabhängige NoVA-Satz sowie 20% MwSt. hinzuzurechnen.

Gemäß § 6 Abs. 6 NoVAG erhöht sich die NoVA um 20%, wenn diese nicht der MwSt. unterliegt.

**) Unverbindliche, nicht kartellierte Richtpreise inkl. NoVA und 20% MwSt. auf Basis der Motorisierung 1.6 TDI 105 PS (5-Gang).

Bitte beachten Sie, dass sich bei anderen Motorisierungen auch der NoVA-Satz und Bruttopreis für die Mehrausstattungen ändern kann. Gewisse Mehrausstattungen sind für diese Motorisierung nicht erhältlich.

● = serienmäßige Ausstattung ○ = Sonderausstattung gegen Mehrpreis – = für dieses Modell nicht bestellbar

Der Golf. Das Auto. Motoren

		63 kW (85 PS) TSI	77 kW (105 PS) TSI	90 kW (122 PS) TSI
Motor, Getriebe, Elektrik	Motor – Bauart / Ventile pro Zylinder	4-Zylinder-Ottomotor / 4	4-Zylinder-Ottomotor / 4	4-Zylinder-Ottomotor / 4
	Einspritzung / Aufladung	Direkteinspritzung / Turbocharger	Direkteinspritzung / Turbocharger	Direkteinspritzung / Turbocharger
	Hubraum, Liter/cm ³	1,2 / 1197	1,2 / 1197	1,4 / 1395
	Max. Leistung, kW (PS) bei 1/min	63 (85) / 4300 – 5300	77 (105) / 4500 – 5500	90 (122) / 5000
	Max. Drehmoment, Nm bei 1/min	160 / 1400 – 3500	175 / 1400 – 4000	200 / 1500 – 4000
	Emissionsklasse	Euro 5	Euro 5	Euro 5
	Getriebevariante, serienmäßig	5-Gang-Schaltgetriebe	6-Gang-Schaltgetriebe	6-Gang-Schaltgetriebe
	Getriebevariante, optional	–	7-Gang-DSG	7-Gang-DSG
Gewichte, Anhängelasten⁵⁾, kg	Leergewicht 2-türig, Schaltgetriebe	1205	1210	1225
	Leergewicht 2-türig, DSG	–	1229	1249
	Zul. Gesamtgewicht, Schaltgetriebe	1720	1720	1720
	Zul. Gesamtgewicht, DSG	–	1730	1750
	Zuladung Schaltgetriebe ⁹⁾	590	585	570
	Zuladung, DSG ⁹⁾	–	576	576
	Zul. Achslast vorn/hinten, Schaltgetriebe	910 / 860	920 / 850	920 / 850
	Zul. Achslast vorn/hinten, DSG	–	930 / 850	950 / 850
	Zul. Anhängelasten gebremst bei 12% / 8% ¹⁰⁾	1100 / 1300	1300 / 1500	1400 / 1700
	Zul. Anhängelasten ungebremst Schaltgetriebe ¹⁰⁾	600	600	610
	Zul. Anhängelasten ungebremst, DSG ¹⁰⁾	–	610	620
Zul. Stützlast/Zul. Dachlast	80 / 75	80 / 75	80 / 75	
Fahrleistungen	Höchstgeschwindigkeit, km/h, Schaltgetriebe	179	192	203
	Höchstgeschwindigkeit, km/h, DSG	–	192	203
	Beschleunigung von 0–80 / 0–100 km/h, s, Schaltgetriebe	7,6 / 11,9	6,8 / 10,2	6,3 / 9,3
	Beschleunigung von 0–80 / 0–100 km/h, s, DSG	–	6,8 / 10,2	6,3 / 9,3
Kraftstoffverbrauch, kombiniert nach VO (EG) 715/2007⁶⁾	Kraftstoff	Superbenzin schwefelfrei, mind. 95 ROZ nach DIN EN 228 ⁷⁾	Superbenzin schwefelfrei, mind. 95 ROZ nach DIN EN 228 ⁷⁾	Superbenzin schwefelfrei, mind. 95 ROZ nach DIN EN 228 ⁷⁾
	Schaltgetriebe, l/100 km	4,9	4,9 (5,0)	5,2 (5,3)
	CO ₂ -Emission, Schaltgetriebe, g/km	113	114	120 (123)
	DSG, l/100 km	–	4,8 (4,9)	5,0
	CO ₂ -Emission, DSG, g/km	–	112 (115)	116

Klammerwerte gelten für 4-Türer

Klammerwerte gelten für 4-Türer

Stand: April 2013 – Änderungen vorbehalten. Hinweise zu den Bemerkungen 5) – 10) finden Sie auf Seite 26.

103 kW (140 PS) TSI ACT	77 kW (105 PS) TDI	77 kW (105 PS) TDI 4MOTION	110 kW (150 PS) TDI	110 kW (150 PS) TDI 4MOTION
4-Zylinder-Ottomotor / 4	4-Zylinder-Dieselmotor / 4	4-Zylinder-Dieselmotor / 4	4-Zylinder-Dieselmotor / 4	4-Zylinder-Dieselmotor / 4
Direkteinspritzung / Turbocharger	Common-Rail / Abgasturbolader	Common-Rail / Abgasturbolader	Common-Rail / Abgasturbolader	Common-Rail / Abgasturbolader
1,4 / 1395	1,6 / 1598	1,6 / 1598	2,0 / 1968	2,0 / 1968
103 (140) / 4500 – 6000	77 (105) / 3000 – 4000	77 (105) / 3000 – 4000	110 (150) / 3500 – 4000	110 (150) / 3500 – 4000
250 / 1500 – 3500	250 / 1500 – 2750	250 / 1500 – 2750	320 / 1750 – 3000	320 / 1750 – 3000
Euro 6	Euro 5	Euro 5	Euro 5	Euro 5
–	5-Gang-Schaltgetriebe	6-Gang-Schaltgetriebe	6-Gang-Schaltgetriebe	6-Gang-Schaltgetriebe
7-Gang-DSG	7-Gang-DSG	–	6-Gang-DSG	–
–	1295	1410	1354	1449
1290	1313	–	1375	–
–	1800	1920	1860	1940
1800	1810	–	1880	–
–	580	585	581	566
585	572	–	580	–
–	1010 / 840	1040 / 930	1030 / 880	1060 / 930
960 / 890	1020 / 840	–	1050 / 880	–
1500 / 1700	1500 / 1800	1700 / 1900	1600 / 1800	1700 / 1900
–	640	700	670	720
640	650	–	680	–
80 / 75	80 / 75	80 / 75	80 / 75	80 / 75
–	192	187	216	211
212	192	–	212	–
–	7,3 / 10,7	7,1 / 11,5	6,2 / 8,6	6,2 / 8,6
5,9 / 8,4	7,3 / 10,7	–	6,2 / 8,6	–
Superbenzin schwefelfrei, mind. 95 ROZ nach DIN EN 228 ⁷⁾	Diesel schwefelfrei, mind. 51 CZ nach DIN EN 590 / DIN EN 51628 ⁸⁾	Diesel schwefelfrei, mind. 51 CZ nach DIN EN 590 / DIN EN 51628 ⁸⁾	Diesel schwefelfrei, mind. 51 CZ nach DIN EN 590 / DIN EN 51628 ⁸⁾	Diesel schwefelfrei, mind. 51 CZ nach DIN EN 590 / DIN EN 51628 ⁸⁾
–	3,8	4,5	4,1	4,7
–	99	119	106	122
4,7	3,9	–	4,4 (4,5)	–
110	102	–	117 (119)	–

Klammerwerte gelten für 4-Türer

Golf GTI Motoren

		162 kW (220 PS) TSI	169 kW (230 PS) TSI
Motor, Getriebe, Elektrik	Motor – Bauart / Ventile pro Zylinder	4-Zylinder-Ottomotor / 4	4-Zylinder-Ottomotor / 4
	Einspritzung / Aufladung	Direkteinspritzung / Turbocharger	Direkteinspritzung / Turbocharger
	Hubraum, Liter/cm ³	2,0 / 1984	2,0 / 1984
	Max. Leistung, kW (PS) bei 1/min	162 (220) / 4500 – 6200	169 (230) / 4700 – 6200
	Max. Drehmoment, Nm bei 1/min	350 / 1500 – 4400	350 / 1500 – 4600
	Emissionsklasse	Euro 6	Euro 6
	Getriebevariante, serienmäßig	6-Gang-Schaltgetriebe	6-Gang-Schaltgetriebe
	Getriebevariante, optional	6-Gang-DSG	6-Gang-DSG
Gewichte, Anhängelasten⁵⁾, kg	Leergewicht 2-türig, Schaltgetriebe	1351	1382
	Leergewicht 2-türig, DSG	1370	1402
	Zul. Gesamtgewicht, Schaltgetriebe	1820	1850
	Zul. Gesamtgewicht, DSG	1840	1870
	Zuladung Schaltgetriebe ⁹⁾	544	543
	Zuladung, DSG ⁹⁾	545	543
	Zul. Achslast vorn/hinten, Schaltgetriebe	1000 / 870	1020 / 880
	Zul. Achslast vorn/hinten, DSG	1020 / 870	1040 / 880
	Zul. Anhängelasten gebremst bei 12% / 8% ¹⁰⁾	1600 / 1800	1600 / 1800
	Zul. Anhängelasten ungebremst Schaltgetriebe ¹⁰⁾	670	690
	Zul. Anhängelasten ungebremst, DSG ¹⁰⁾	680	700
Zul. Stützlast/Zul. Dachlast	80 / 75	80 / 75	
Fahrleistungen	Höchstgeschwindigkeit, km/h, Schaltgetriebe	246	250
	Höchstgeschwindigkeit, km/h, DSG	244	248
	Beschleunigung von 0–80 / 0–100 km/h, s, Schaltgetriebe	5,0 / 6,5	5,0 / 6,4
	Beschleunigung von 0–80 / 0–100 km/h, s, DSG	5,0 / 6,5	5,0 / 6,4
Kraftstoffverbrauch, kombiniert nach VO (EG) 715/2007⁶⁾	Kraftstoff	Superbenzin schwefelfrei, mind. 95 ROZ nach DIN EN 228 ⁷⁾	Superbenzin schwefelfrei, mind. 95 ROZ nach DIN EN 228 ⁷⁾
	Schaltgetriebe, l/100 km	6,0	6,0
	CO ₂ -Emission, Schaltgetriebe, g/km	139	139
	DSG, l/100 km	6,4	6,4
	CO ₂ -Emission, DSG, g/km	148	149

Stand: April 2013 – Änderungen vorbehalten. Hinweise zu den Bemerkungen 5) – 10) finden Sie auf Seite 26.

Golf GTD Motor

		135 kW (184 PS) TDI
Motor, Getriebe, Elektrik	Motor – Bauart / Ventile pro Zylinder	4-Zylinder-Ottomotor / 4
	Einspritzung / Aufladung	Common-Rail / Abgasturbolader
	Hubraum, Liter/cm ³	2,0 / 1968
	Max. Leistung, kW (PS) bei 1/min	135 (184) / 3500 – 4000
	Max. Drehmoment, Nm bei 1/min	380 / 1750 – 3250
	Emissionsklasse	Euro 6
	Getriebevariante, serienmäßig	6-Gang-Schaltgetriebe
	Getriebevariante, optional	6-Gang-DSG
Gewichte, Anhängelasten⁵⁾, kg	Leergewicht 2-türig, Schaltgetriebe	1377
	Leergewicht 2-türig, DSG	1395
	Zul. Gesamtgewicht, Schaltgetriebe	1850
	Zul. Gesamtgewicht, DSG	1880
	Zuladung Schaltgetriebe ⁹⁾	548
	Zuladung, DSG ⁹⁾	560
	Zul. Achslast vorn/hinten, Schaltgetriebe	1030 / 870
	Zul. Achslast vorn/hinten, DSG	1060 / 870
	Zul. Anhängelasten gebremst bei 12% / 8% ¹⁰⁾	1600 / 1800
	Zul. Anhängelasten ungebremst Schaltgetriebe ¹⁰⁾	680
	Zul. Anhängelasten ungebremst, DSG ¹⁰⁾	690
	Zul. Stützlast/Zul. Dachlast	80 / 75
Fahrleistungen	Höchstgeschwindigkeit, km/h, Schaltgetriebe	230
	Höchstgeschwindigkeit, km/h, DSG	228
	Beschleunigung von 0–80 / 0–100 km/h, s, Schaltgetriebe	5,6 / 7,5
	Beschleunigung von 0–80 / 0–100 km/h, s, DSG	5,6 / 7,5
Kraftstoffverbrauch, kombiniert nach VO (EG) 715/2007⁶⁾	Kraftstoff	Diesel schwefelfrei, mind. 51 CZ nach DIN EN 590 / DIN EN 51628 ⁴⁾
	Schaltgetriebe, l/100 km	4,2
	CO ₂ -Emission, Schaltgetriebe, g/km	109
	DSG, l/100 km	4,5 (4,7)
	CO ₂ -Emission, DSG, g/km	119 (122)

Abmessungen

		Der Golf. Das Auto.	Golf GTI (Performance)	Golf GTD
Außenabmessungen	Länge/Länge mit Anhängervorrichtung, mm	4255 / 4349	4268 / 4361	4268 / 4361
	Breite/Breite inkl. Außenspiegeln, mm	1790 (4 Türen: 1799) / 2027	1790 (4 Türen: 1799) / 2027	1790 (4 Türen: 1799) / 2027
	Höhe, mm	1452 (mit Navi-Antenne: 1476)	1442 (mit Navi-Antenne: 1466)	1442 (mit Navi-Antenne: 1466)
	Radstand, mm ¹¹⁾	2637	2631	2631
	Spurweite vorn/hinten, mm	1549 / 1520	1538 / 1516	1538 / 1517
	Bodenfreiheit, mm	142	133	133
	Überhangwinkel vorn/hinten in Grad ¹²⁾	12,4 / 17,5	12,0 / 13,7	12,0 / 13,6
	Rampenwinkel in Grad ¹²⁾	9,6	9,9	9,9
Innenraumabmessungen				
	1. Sitzreihe			
	Kopfraum, mm ¹⁴⁾	975 (964)	975 (964)	975 (964)
	Beinraum, mm	1046	1046	1046
	Innenraumbreite, mm	1486 (4 Türen: 1469)	1486 (4 Türen: 1469)	1486 (4 Türen: 1469)
	2. Sitzreihe			
	Kopfraum, mm ¹⁴⁾	967 (967)	967 (967)	967 (967)
Beinraum, mm	903	903	903	
Innenraumbreite, mm	1465 (4 Türen: 1440)	1465 (4 Türen: 1440)	1465 (4 Türen: 1440)	
Gepäckraum	Länge, Sitzbank aufgestellt/umgeklappt, mm	839 / 1558	839 / 1558	839 / 1558
	Breite zwischen den Radkästen, mm	1003	1003	1003
	Höhe bis Lehnenoberkante, mm	587	587	587
	Ladehöhe bis Himmel, mm	900	900	900
	Gepäckraumöffnung Breite/Höhe, mm	1023 / 643	1023 / 643	1023 / 643
	Gepäckraumvolumen, l ³⁾	380 – 1270 (4MOTION: 343 – 1233)	380 – 1270	380 – 1270
Garagenmaße	Höhe geöffnete Frontklappe/Boden, mm ¹¹⁾	1763	1752	1752
	Höhe geöffnete Heckklappe/Boden, mm ¹¹⁾	2006 (4MOTION: 2008)	1996	1996
	Breite geöffnete Türen vorn, 2-türig, mm	4164	4164	4164
	Breite geöffnete Türen vorn/hinten, 4-türig, mm	3696 / 3399	3696 / 3399	3696 / 3399
Weitere Daten	Wendekreis, m	ca. 10,9	ca. 10,9	ca. 10,9
	Kraftstoffbehältervolumen, l	ca. 50 (4MOTION: ca. 55)	ca. 50	ca. 50

Stand: April 2013 – Änderungen vorbehalten. Hinweise zu den Bemerkungen 11) – 14) finden Sie auf Seite 26.

Der Golf. Das Auto.

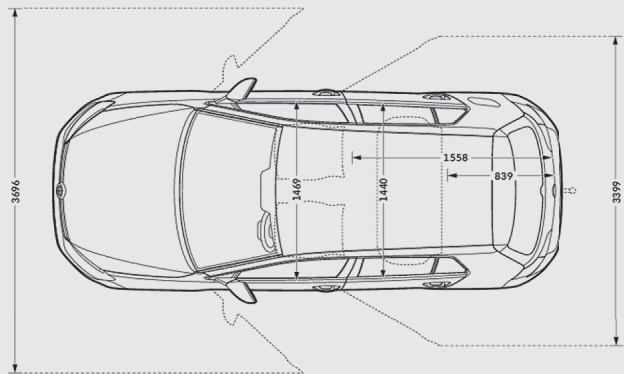
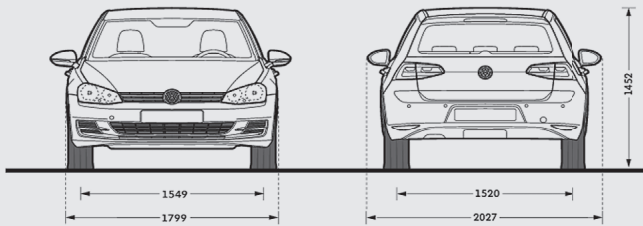
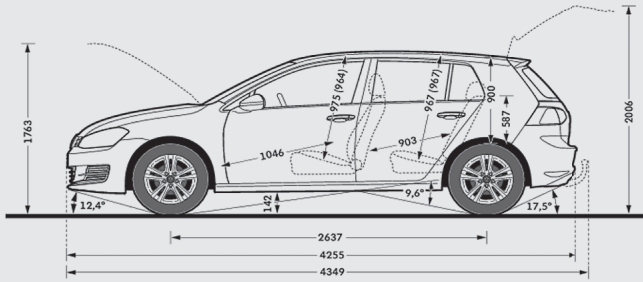

Golf GTI (Performance)

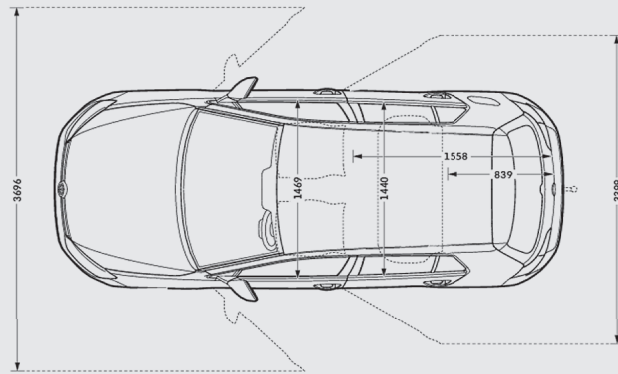
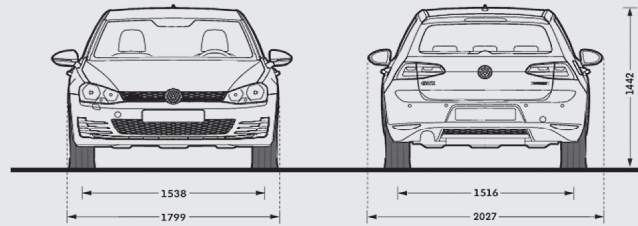
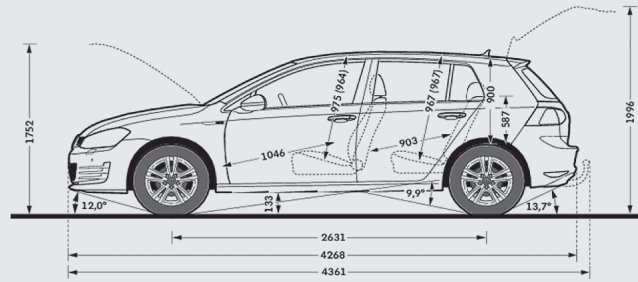

Golf GTD

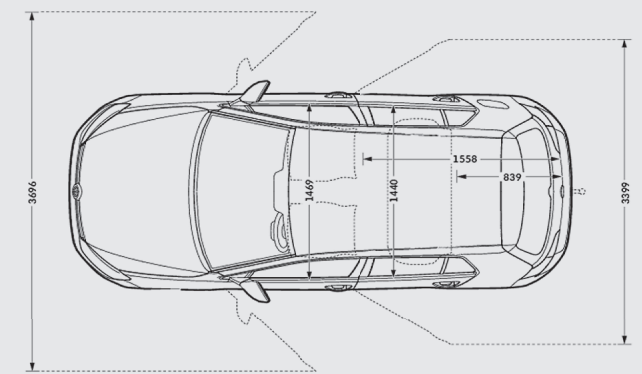
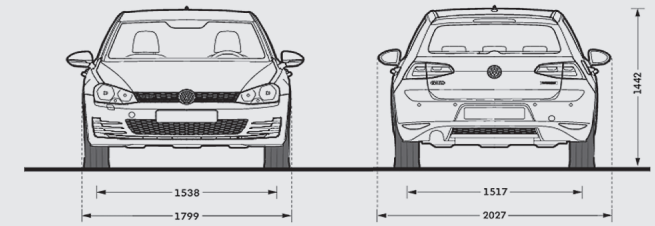
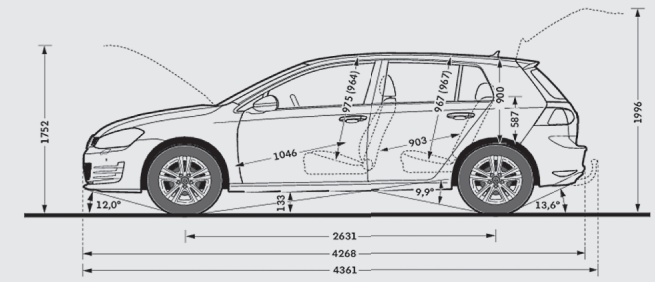

Garantie

Herstellergarantie





2 Jahre Neuwagen-Garantie, 3 Jahre Lack-Garantie, 12 Jahre Garantie gegen Durchrostung (Perforation von innen nach außen), 2 Jahre Reparatur-Gewährleistung auf Werkstattarbeit, Originalteile und Originalaustauschteile.

Volkswagen Anschlussgarantie

Volkswagen bietet Ihnen fortschrittliche Technologie, zukunftsweisendes Design, hervorragende Qualität und Spitzenleistung im Service. Ein besonderes Angebot ist die Volkswagen Anschlussgarantie. Sie setzt die zweijährige Herstellergarantie (bzw. dreijährige Garantie bei Passat, Passat Variant, Passat Alltrack, Volkswagen CC, Sharan, Touareg und Phaeton) konsequent fort. Wenn Sie gleich beim Neuwagenkauf die Volkswagen Anschlussgarantie als Sonderausstattung mitbestellen, erhalten Sie 100% Volkswagen Garantie und sind weiterhin gegen unvorhersehbare Reparaturkosten umfassend geschützt. Und das individuell auf Ihre Bedürfnisse zugeschnitten - für bis zu zwei weitere Jahre und eine maximale Gesamtleistung von 120.000 km.

Nähere Information zur Volkswagen Anschlussgarantie erhalten Sie bei Ihrem VW Betrieb oder unter <http://www.volkswagen.at/anschlussgarantie>.

Reifenlabel

Sommerreifen	Größe	Kraftstoffeffizienzklasse/ Rollwiderstand	Nasshaftungsklasse	Externes Rollgeräusch/ Geräuschemission
	195/65 R 15	E – C	C – B	71 – 68 dB 
	205/55 R 16	E – B	C – A	72 – 68 dB 
	225/45 R 17	F – E	C – B	71 – 67 dB 
	225/40 R 18	F – C	C – B	72 – 67 dB 
	225/35 R 19	F	B	67 dB 

 Kraftstoffeffizienzklasse/Rollwiderstand – Der richtige Reifen hilft Ihnen, Kraftstoff zu sparen.

 Nasshaftungsklasse – Ein kürzerer Bremsweg erhöht Ihre Sicherheit.

 Externes Rollgeräusch/Geräuschemission – Ein leiserer Reifen erhöht Ihren Fahrkomfort und entlastet die Umwelt durch geringere Geräuscentwicklung.

Die gezielte Bestellung eines bestimmten Reifenfabrikats ist aus logistischen und produktionstechnischen Gründen nicht möglich.

Hinweise

- ¹⁾ Normverbrauchsabgabe in %. Berechnungsbasis ist der Netto-Listenpreis exkl. MwSt.. Gemäß § 6 Abs. 6 NoVAG erhöht sich die NoVA um 20%, wenn diese nicht der MwSt. unterliegt.
- ²⁾ Unverbindliche, nicht kartellierte Richtpreise inkl. NoVA, 20% MwSt, Frachtkosten und unter Berücksichtigung der NoVA Bonus-/Malusbeträge lt. § 6a NoVAG. Detaillierte Informationen zu § 6a und § 6 Abs. 6 NoVAG (Normverbrauchsabgabegesetz) erhalten Sie unter <http://www.volkswagen.at/info>. Ihr Volkswagen Verkäufer informiert Sie gerne.
- ³⁾ Doppelkupplungsgetriebe DSG mit Tiptronic-Funktion.
- ⁴⁾ Aktives Zylindermanagement ACT.
- ⁵⁾ Fahrzeugleergewicht mit Fahrer (68 kg), 7 kg Gepäck, Kraftstoffbehälter zu 90% gefüllt. Je nach Sonderausstattung ergeben sich individuelle Gewichte des Fahrzeugs und somit abweichende Verbrauchswerte und CO₂-Emissionen.
- ⁶⁾ Die Angaben beziehen sich nicht auf ein einzelnes Fahrzeug und sind nicht Bestandteil des Angebotes, sondern dienen allein Vergleichszwecken zwischen den verschiedenen Fahrzeugtypen. Der Kraftstoffverbrauch und die CO₂-Emissionen eines Fahrzeugs hängen nicht nur von der effizienten Ausnutzung des Kraftstoffs durch das Fahrzeug ab, sondern werden auch vom Fahrverhalten und anderen nichttechnischen Faktoren beeinflusst. Durch Sonderausstattungen (insbesondere von der Serienausstattung abweichende breitere Reifen und Dachgepäcksträger) können sich abweichende Verbrauchswerte und CO₂-Emissionen ergeben.
- ⁷⁾ Die Angaben zu Leistung und Verbrauch beziehen sich auf den Betrieb mit Super schwefelfrei ROZ 95 nach DIN EN 228. Kraftstoffqualität bleifrei mit ROZ 95 mit einem maximalen Ethanolanteil von 10 Prozent (E10) ist grundsätzlich verwendbar.
- ⁸⁾ Die Verwendung von RME- sowie FAME-Kraftstoff (Biodiesel) ist nicht möglich.
- ⁹⁾ Die Zuladung beinhaltet 68 kg für Fahrer und 7 kg für Gepäck.
- ¹⁰⁾ Mit zunehmender Höhe verringert sich zwangsläufig die Motorleistung. Ab 1000 m über Meereshöhe und je weitere 1000 m sind daher jeweils 10% von dem Gespanngewicht (zul. Anhängelast + zul. Gesamtgewicht des Zugfahrzeugs) abzuziehen.
- ¹¹⁾ Wert bei Leergewicht nach DIN 70020, je nach Ausstattung kann der genannte Wert abweichen.
- ¹²⁾ Wert bei zul. Gesamtgewicht, je nach Ausstattung kann der genannte Wert abweichen.
- ¹³⁾ Messung nach ISO 3832 mit Quadern von 200x100x50 mm Kantenlänge.
- ¹⁴⁾ Klammerwert bei Schiebe-/Ausstell-Glasdach.

VW Mobilitätsgarantie

Mobilitätsgarantie
Gratis
bei Ihrem neuen Volkswagen.

Die VW Mobilitätsgarantie verlängert sich automatisch von Service zu Service nach Herstellervorschrift bei einem autorisierten VW Service-Partner in Österreich.

- Hilfe bei Pannen und Unfällen
- kostenloser Ersatzwagen nach Abschleppung (bis zu 3 Tagen, wenn nicht innerhalb von 3 Stunden reparierbar)
- Hilfe bei Fahrzeugdiebstahl
- im Krankheitsfall und als Reiseschutz
- Ersatz der Blaulichtsteuer
- gültig in Österreich und ganz Europa

Detailinformationen erhalten Sie bei Ihrem VW Service-Partner oder unter www.volkswagen.at/service

Hilfe rund um die Uhr.
01 86 666

Aus dem Ausland wählen Sie bitte die entsprechende Vorwahl für Österreich.

Finanzierung und Versicherung der Porsche Bank

Der Golf im Leasing der Porsche Bank schon ab
EUR 108,- mtl.¹⁾

Das Privatkundenpaket

Das Privatkundenpaket der Porsche Bank enthält alles, was Sie für Ihre sorgenfreie Mobilität benötigen – mit einem Paket-Preisvorteil, der sich sehen lassen kann. Holen Sie sich von allem das Beste in einem attraktiven Paket zu Topkonditionen.

Komplett einfach – einfach komplett

- ✓ Finanzierung
- ✓ vollKASKO PLUS
- ✓ Haftpflicht
- ✓ Arbeitslosigkeits-/Arbeitsunfähigkeits-Versicherung kostenlos inkludiert
- ✓ Rechtsschutz
- ✓ Insassenunfall-Versicherung
- ✓ TopService

Modell:	Golf Trendline, 85 PS BMT TSI, 2-Türen
Produkt:	Operating Leasing
Entgelt:	variabel
Fahrzeugpreis:	18.490,- (inkl. 4% NoVA, 20% MwSt.)
Laufzeit:	60 Monate / 10.000 km im Jahr
Eigenleistung:	EUR 5.500,-
VS-Stufe:	0

Im Privatkundenpaket schon ab EUR 242,- mtl.¹⁾

NEU: Porsche Bank TopService

Nehmen Sie die wichtigsten Servicearbeiten und die häufigsten Reparaturen einfach zu Ihrem Leasingvertrag dazu. So teilen Sie Ihre Servicekosten in geringe monatliche Beträge auf und haben eine klare Kalkulationsgrundlage.

Weitere Informationen unter: www.porschebank.at

¹⁾ Angebot freibleibend im Operating Leasing inkl. USt und NoVA, zzgl. gesetzlicher Vertragsgebühr und Bearbeitungskosten. Operating Leasing für Privatkunden nur in Verbindung mit vollKASKO und TopService. Stand April 2013.

DER GOLF. DAS AUTO.

Porsche Austria GmbH & Co OG
Produktmanagement VW PKW
Änderungen vorbehalten
Ausgabe: April 2013
Internet: www.volkswagen.at
YVW 000000 67736

Hinweis zur Gesamt-Preisliste:

Die Angaben über Lieferumfang, Aussehen, Leistung, Maße und Gewichte, Kraftstoffverbrauch und Betriebskosten der Fahrzeuge entsprechen den zum Zeitpunkt der Drucklegung vorhandenen Kenntnissen. Änderungen von Modellvarianten, technischen Daten, Ausstattungen sowie des Serienumfanges und der Preise sind ausdrücklich vorbehalten. Bitte erkundigen Sie sich vor Abschluss des Kaufvertrages über den genauen Ausstattungs- bzw. Serienumfang sowie den Preis Ihres Fahrzeuges.